

Handboek gestandaardiseerde componenten  
openbare verlichting

Gemeente Wijdmeren

Wijdmeren, Juni 2010

*Wijdmeren*



## Colofon

Project: Handboek componenten openbare verlichting

Opdrachtgever: Gemeente Wijdmeren

Projectbegeleider: M. Holleman

Projectnummer:

Opdrachtnemer: Infra Engineering BV  
Postbus 603  
3800 AP AMERSFOORT  
Tel: 033 – 450 22 25  
Fax: 033 – 450 22 31

Projectnummer: 091700084  
Projectmedewerkers J. Engels

Versiebeheer:

<b>Versie</b>	<b>Datum</b>	<b>Aangepast door</b>
0.1	02-04-2010	J. Engels
0.2	23-04-2010	J. Engels
1.0	21-05-2010	J. Engels
1.1	25-06-2010	J. Engels

Projectleider J. Ottens	Paraaf	Goedgekeurd	paraaf	datum
----------------------------	--------	-------------	--------	-------

Niets uit dit rapport mag verveelvoudigd, opgeslagen in een geautomatiseerd gegevensbestand of openbaar gemaakt worden in enige vorm of op enige wijze dan ook, zonder voorafgaande toestemming van Infra Engineering BV, noch mag het zonder een dergelijke toestemming worden gebruikt voor enig ander werk dan waarvoor het is vervaardigd. Copyright Infra Engineering BV

## Inhoudsopgave:

<b>Nr</b>	<b>Omschrijving</b>	
1	Doel handboek en gebruikers .....	4
2	Handleiding handboek.....	5
3	Keuzeleidraad .....	9
4	Handboek gemeente Wijdmeren.....	10
4.1	Algemene randvoorwaarden.....	10
4.2	Keuzeleidraad wegtypen en voorkomende mast- en armatuurconfiguraties.....	11
4.3	TCO berekening.....	13
5	Datasheets masten.....	14
6	Datasheets armaturen .....	15
7	Datasheets lampen.....	16
8	Verantwoording, literatuur en bronnen .....	17
9	Begrippenlijst en gebruikte afkortingen .....	18
10	Bijlage I – Technische gegevens masten .....	19
11	Bijlage II – Technische gegevens armaturen.....	29
12	Bijlage III – Technische gegevens lampen .....	39
13	Bijlage III – TCO berekeningen .....	42

## 1 Doel handboek en gebruikers

Om openbare verlichting op efficiënte en effectieve wijze te onderhouden, is de gemeente gebaat de toe te passen materialen van de openbare verlichting te standaardiseren.

Voordelen hiervan zijn:

- Efficiënter maken van het onderhoud (functioneel);
- Terugdringen van het aantal verschillende materialen welke op voorraad moeten zijn;
- Eenduidigheid in het wegbeeld voor de beheerder en weggebruiker;

*Doel handboek*

- Eenduidige beschrijving van de set toe te passen componenten in de gemeente;
- Relatie te leggen tussen gewenste kwaliteit van de openbare ruimte en de toe te passen componenten van de openbare verlichting;
- Het beleids en beheerproces met behulp van dit document nader vorm te geven.

Het standaardiseren van openbare verlichtingsmaterialen is het hoofddoel. Het handboek zal derhalve niet ingaan op de toe te passen verlichtingstechnische kwaliteit in de gemeente. Dit is beschreven in het beleidsplan Openbare Verlichting.

### **Gebruikers handboek**

De beheerder van de openbare verlichtingsinstallatie is tevens de beheerder van dit handboek. Deze bewaakt de set objecttypen en geeft tevens aan waar welke objecten kunnen worden toegepast. Als verantwoordelijke maakt de beheerder keuzes aangaande de toe te passen objecten.

Het handboek is ook bruikbaar als leidraad voor 'derden', zoals aannemers en ontwikkelaars van de openbare ruimte. Het geeft inzicht welke typen toegepast mogen worden op welke locaties in de openbare ruimte. Voor deze personen is het een leidraad om de juiste componenten op de juiste plaats toe te passen, zonder direct kennis te hoeven nemen van het beleid of specifieke kennis van de openbare verlichtingscomponenten.

## 2 Handleiding handboek

Dit hoofdstuk betreft een handleiding voor het gebruik van het handboek. Het beschrijft op welke wijze dit handboek inhoudelijk is opgebouwd. Tevens geeft het handvatten aan de beheerder van dit handboek hoe te handelen als het handboek geactualiseerd dient te worden.

### **Uitgangspunt: beheersbaarheid handboek**

Op eenvoudige wijze moet het handboek te onderhouden zijn. Wanneer de gemeente nieuwe armatuurcodes toe wenst te passen, zal het handboek hierop aangepast worden. Daarom bestaat het handboek uit:

- Een handleiding, met een algemene beschrijving en de gemeentelijke zaken aangaande beleid en beheer;
- Een set datasheets, waarop de objecten staan beschreven inclusief specificaties en koppelingen.

### **Datasheets toe te passen objecten**

De gemeente hanteert in het dagelijks onderhoud, bij renovatie en nieuwbouw een standaardset van objecttypen. De objecttypen worden beschreven op een gestandaardiseerde datasheet. De lay-out van een datasheet is waar mogelijk uniform gehouden voor masten, armaturen en lampen.

#### *Codering masten, armaturen en lampen*

Elke mast krijgt een eigen codering gebaseerd op lichtpunthoogte, type en eventuele aanwezigheid van een uithouder. Bijvoorbeeld M.1ST040.PT staat voor een mast (M) met 1 armatuur, staal (ST) 4 meter hoog (040) geschikt voor een Paaltop (PT) armatuur.

Voor armaturen is een codering gebruikt met als eerste letter de aanduiding van het object (A). Vervolgens geven de drie letters achter de punt aan welke fabrikant het betreft. Na de aanduiding van de fabrikant wordt de type verkort aangegeven. Lampen zijn gecodeerd met de letter L gevolgd door het type.

Voorbeeld A.IND.KEG.2000.

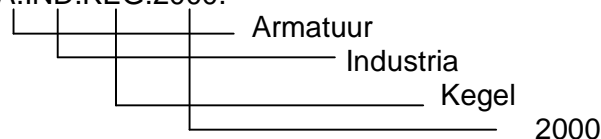

#### *Losbladig systeem*

Het handboek is een losbladig systeem, waarbij de losse objecttypen eenvoudig gewijzigd of vervangen kunnen worden. Als een object wordt gewijzigd, kan het desbetreffende blad worden aangepast of worden vervangen. Als een object in zijn geheel komt te vervallen, vervalt ook de code.

### Combinaties zijn vastgelegd

Op de datasheet met masten wordt tevens een combinatie gelegd met de relevante toe te passen armatuurcodes. In de datasheet van armaturen is een relatie gelegd met de lamptypen. De toe te passen lampen zijn per lampsoort op een datasheet geplaatst. De voor de gemeente relevante lampvermogens zijn in de lampdatasheets opgenomen. De datasheet heeft geen koppeling met armatuur- en mastdatasheets.

Als datasheets wijzigen of verwijderd worden, is het van belang dat alle relevante verwijzingen ook worden doorgevoerd in de map.

De volgende tabellen moeten in de map gewijzigd worden:

Wijzigen/ verwijderen	Tabel 4.3	Tabel 5.1	Tabel 6.1	Tabel 7.1
Mast	X	X		
Armatuur	X		X	
Lamp				X

X = wijziging van betreffende tabel.

### Kwaliteitsniveau

Het gemeentelijk beleid beschrijft de openbare ruimte naar (weg)functie, maar ook naar kwaliteit. Relevante niveaus om de toe te passen objecten in de openbare ruimte te classificeren zijn:

- **Functioneel:** Bij deze armaturen is aandacht geschonken aan de lichttechnische eigenschappen van het armatuur. Het decoratieve aspect is bij deze armaturen niet van belang. Zie onderstaande voorbeelden voor functionele armaturen:



- **Functioneel / Decoratief:** Bij deze armaturen is aandacht gegeven aan de toegepaste lichtoptiek van het armatuur in combinatie met decoratieve aspecten. Zie onderstaande voorbeelden:



- **Decoratief:** hoogste kwaliteitsniveau. Hier zal extra aandacht worden geschonken aan de uitstraling van de openbare verlichting. Er worden geen standaardmaterialen toegepast. Zie onderstaand voorbeeld:



Voorbeeld: armatuur Industria Kegel 2060 wordt als volgt gekwalificeerd:

	<b>Niveau</b>
Functioneel	
Functioneel / Decoratief	X
Decoratief	

### Voorkomende wegtypen in de gemeente

Er is een verband gelegd tussen de wegtypen binnen de gemeente en de toe te passen objecten op de wegtypen. Een mast van 10m hoog wordt gebruikt op verkeerswegen en een mast van 4m in verblijfsgebieden. Om die reden is het relevant dit onderscheid van wegen in het kader van dit handboek te inventariseren.

### Matrix wegtypen en voorkomende kwaliteit

De voorkomende wegtypen zijn reeds geïnterpreteerd. Per wegtype is een kwaliteitsniveau aangegeven.

*Bijvoorbeeld:*

	Kwaliteitsniveau
1 Woonerf	Functioneel
2 Woonerf plus	Decoratief
3 Wandelgebied	Functioneel
4 Wandelgebied plus enz	Decoratief

*Toelichting per nummer:*

- 1 en 3 : functionaliteit is van groot belang;
- 2 : in dit woonerf worden armaturen toegepast waarbij de aantrekkelijke waarde hoger is;
- 4 : in het wandelgebied plus wordt standaard een armatuur toegepast met een hoge decoratieve waarde.

### Matrix wegtypen en mogelijke mast- armatuur en lampconfiguraties

Tot slot wordt een relatie gelegd tussen de wegtypen en de toe te passen masten en armaturen.

	Masten	Armaturen	Toelichting
Woonerf	M.60.CON.LM	A.PHI.SGS.252, A.PHI.FGS.225.	Armatuur A.PHI.SGS.252 en A.PHI.FGS.225 kunnen voor woonerven alleen in combinatie met mast M.60.CON.LM toegepast worden.
Woonerf	M.40.CON.PT, M.60.CON.LM	A.IND.LIB.25XX,	Mast M.40.CON.PT en M.60.CON.LM kunnen voor woonerven beide in combinatie met A.IND.LIB.25XX toegepast worden.
enz			

De lampen zijn niet in deze tabel opgenomen. De reeks toe te passen lampen wordt begrensd door de mogelijke lamptypen die de armaturen kunnen bevatten.



### 3 Keuzeleidraad

Gebruik onderstaande keuzeleidraad om te bepalen welke materialen er toegepast moeten worden.

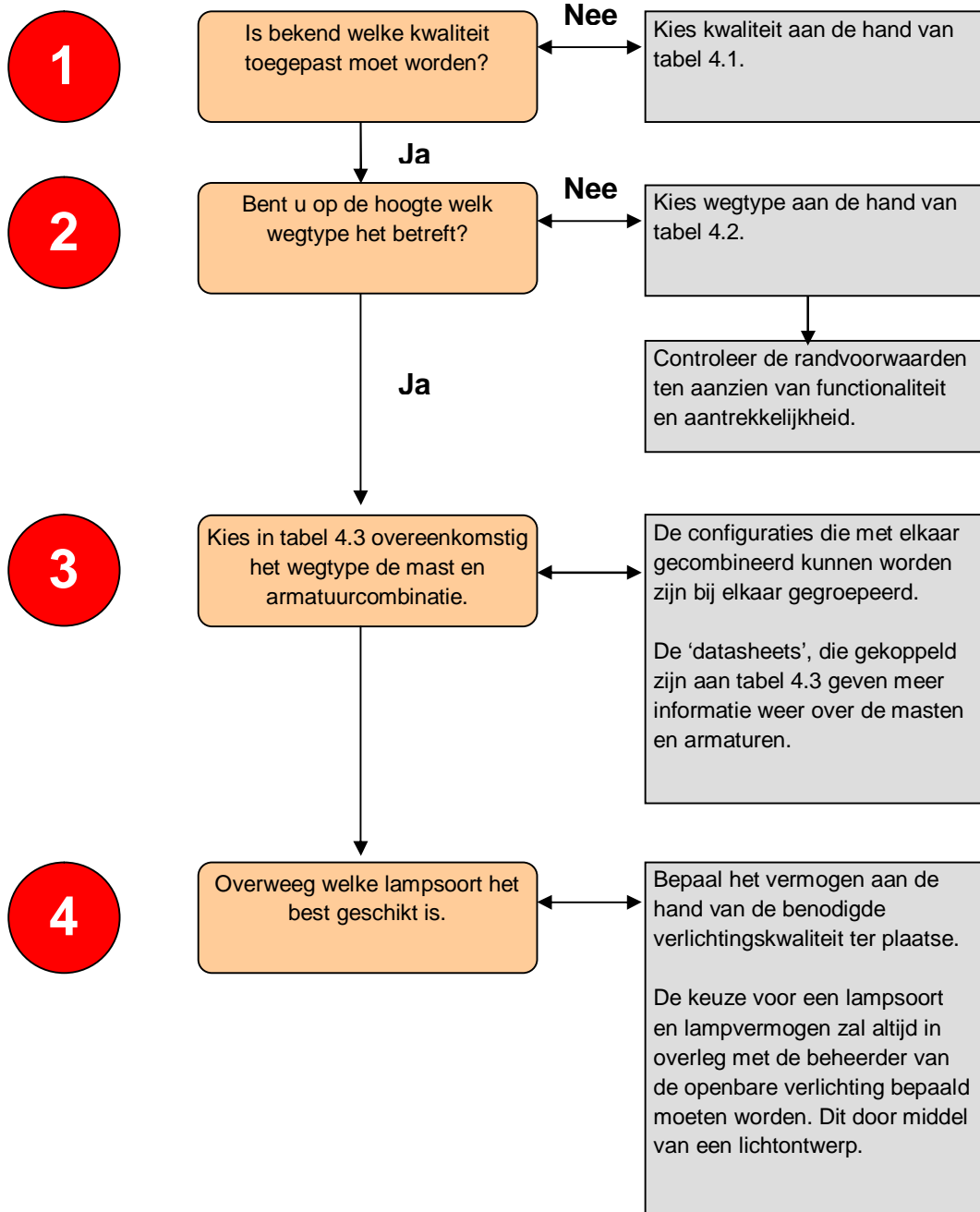

## 4 Handboek gemeente Wijdmeren

### 4.1 Algemene randvoorwaarden

Het handboek voor de gemeente beschrijft welke objecten waar toegepast kunnen worden. Het is tevens van belang dat bij nieuwbouw en renovatie voldaan wordt aan de verlichtingsrichtlijn NPR13201-1 en de norm politiekeurmerk Veilig Wonen. Dit handboek geeft geen inzicht hoe deze richtlijn en norm behaald kunnen worden. Ontwerpen van openbare verlichting zal in alle gevallen altijd dienen te gebeuren.

**Tabel 4.1 Kwaliteitsniveaus**

Kwaliteitsniveau	Toelichting
Functioneel	Het kwaliteitsniveau functioneel zegt niet iets over de levensduur van de toegepaste materialen, maar meer over de uitvoeringsvorm van een mast of armatuur. Nadruk bij dit kwaliteitsniveau ligt op de lichttechnische eigenschappen van het armatuur.
Functioneel / Decoratief	Bij nieuwbouwprojecten of renovaties worden de standaardmaterialen toegepast. Uitgangspunt is een functioneel ontwerp, aangevuld met decoratieve aspecten. Dat wil zeggen dat de openbare verlichting is bedoeld voor de openbare ruimte met minimale lichthinder.
Decoratief	Toepassing van bijzondere masten, uithouders en/of armaturen. Bijvoorbeeld in een winkelgebied, centrum of binnenstad.

**Tabel 4.2 Wegtypen en voorkomende kwaliteiten**

Wegtype	Kwaliteitsniveau
1 Ontsluitingsweg	Functioneel
2 Erftoegangsweg	Functioneel / Decoratief
3 Erftoegangsweg bedrijven	Functioneel
4 Centrum	Decoratief
5 Parken en begraafplaatsen	Decoratief
6 Buitengebied <sup>1</sup>	Functioneel

<sup>1</sup> In buitengebieden dient speciale aandacht geschonken te worden aan energiebesparende oplossingen en lichtuitstraling.

## 4.2 Keuzeleidraad wegtypen en voorkomende mast- en armatuurconfiguraties

Gebruik onderstaand stroomschema om te bepalen welke combinatie toegepast dient te worden.

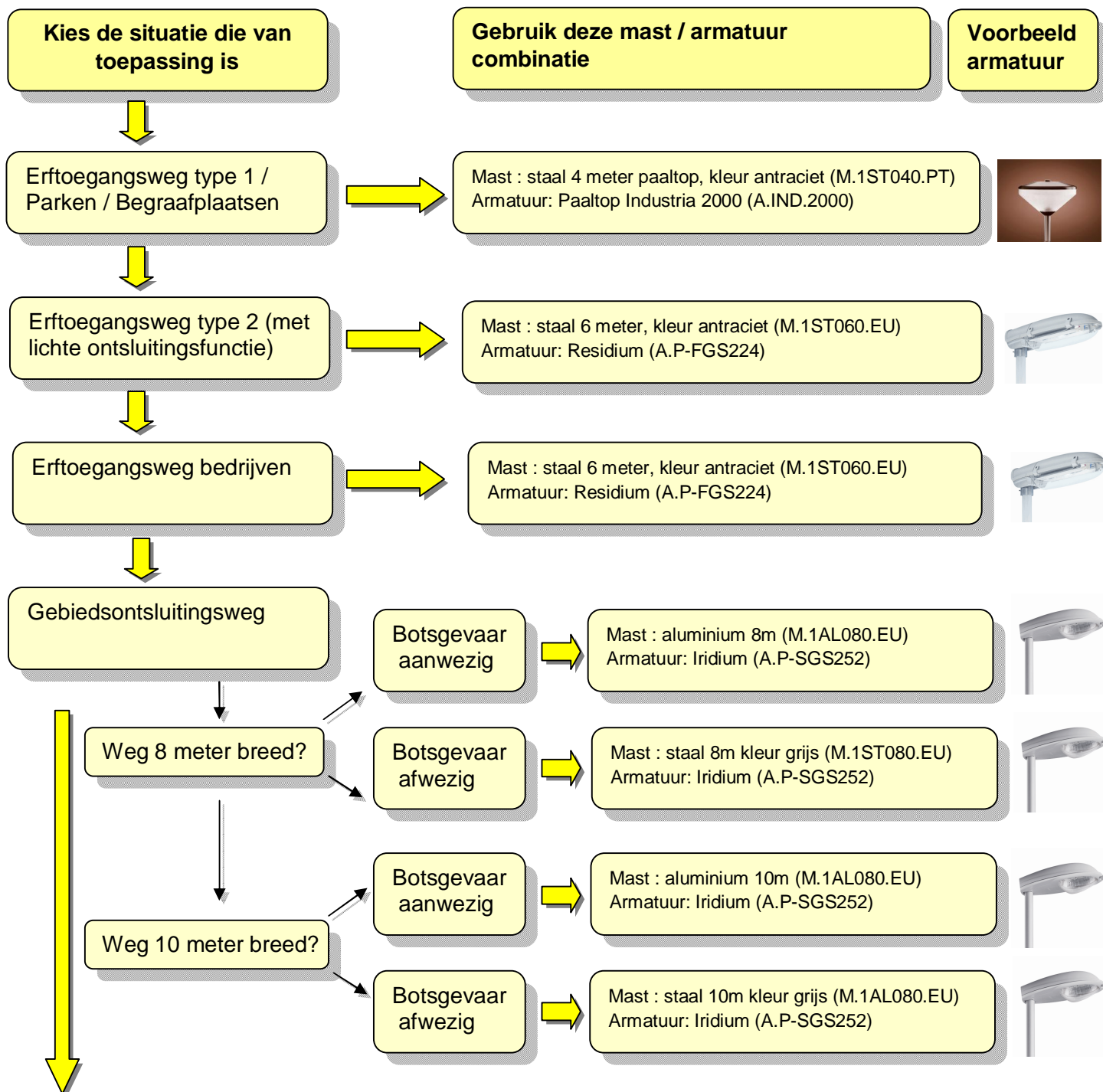

De wegtypen verwijzen naar 'Duurzaam Veilig Wegcategorisering', dd. 1 februari 2007. Codes verwijzen naar de productbladen in Bijlage I en II. De TCO (Total Cost of Ownership) van mast, armatuur en lampcombinaties is te vinden in bijlage III.

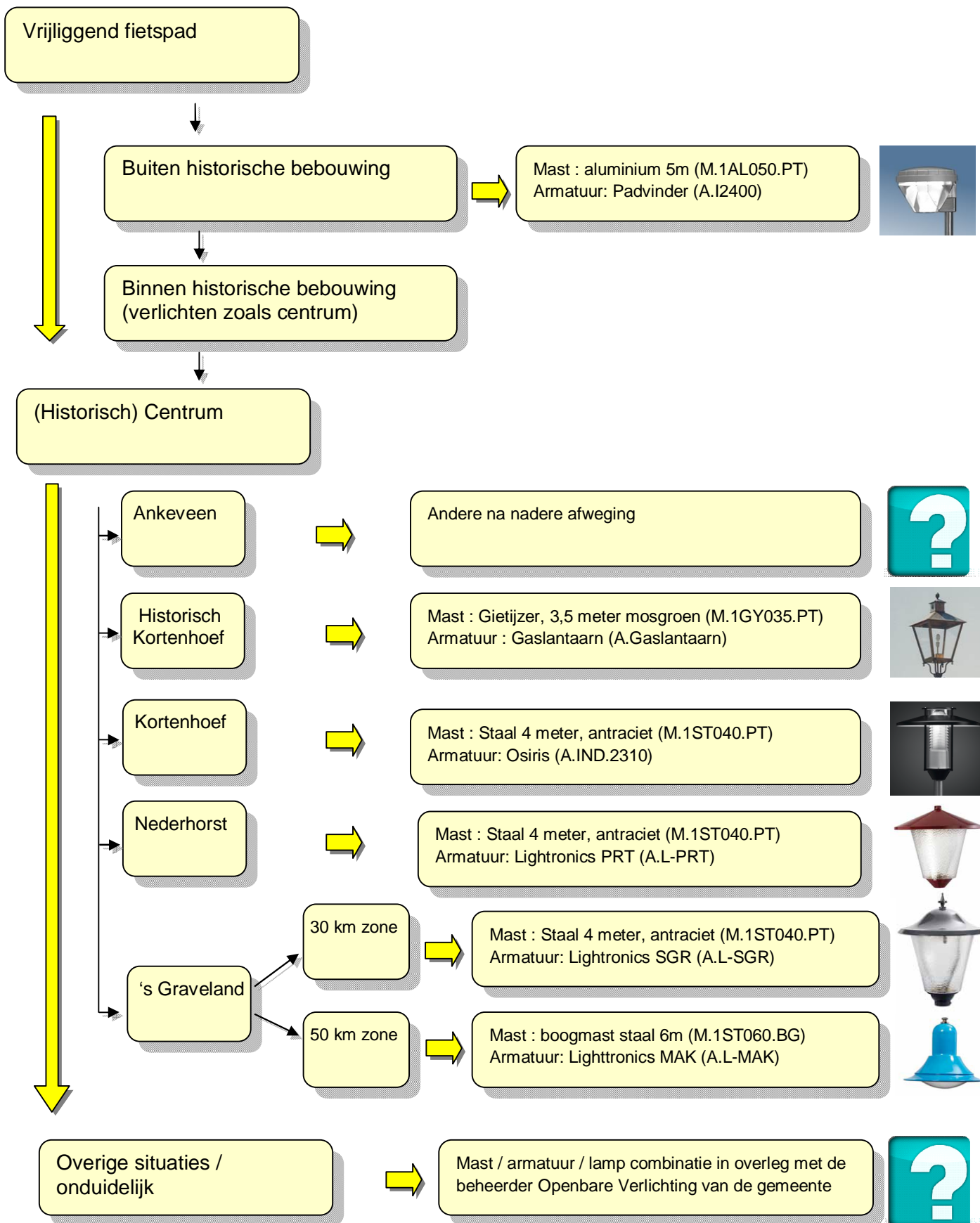

De wegtypen verwijzen naar 'Duurzaam Veilig Wegcategorisering', dd. 1 februari 2007. Codes verwijzen naar de productbladen in Bijlage I en II. De TCO (Total Cost of Ownership) van mast, armatuur en lampcombinaties is te vinden in bijlage III.

### 4.3 TCO berekening

De combinaties zoals genoemd in tabel 4.3 zijn als uitgangspunt genomen voor een TCO berekening. De uitkomsten zijn in onderstaande tabel weergegeven. Voor de gedetailleerde TCO berekening verwijzen wij naar bijlage 4.

De uitgangspunten voor deze berekening:

- Het minimaal aantal benodigde masten om klasse S5 te bereiken voor een straat van 100 meter
- Profiel woonstraat = 8 meter (2m voetpad, 4m weg, 2m voetpad)

Voor alle berekeningen geldt dat de totale kosten zijn uitgerekend voor een periode van 40 jaar.

Nr.	Mast	Armatuur	Lamp	Aantal	Totale kosten voor 40 jaar
1.	M.1ST040.PT	A.I2000	L.PL-L24	3,7	€ 20.971,--
2.	M.1GY035.PT	A.Gaslantaarn	L.SON		P.M.
3.	M.1ST040.PT	A.I2310	L.PL-L 24	6,1	€ 58.534,--
4.	M.1ST040.PT	A.L-PRT	L.PL-L 24	3,3	€ 21.701,--
5.	M.1ST040.PT	A.L-SGR	L.PL-L 24	3,3	€ 24.088,--
6.	M.1ST060.EU	A.P-FGS224	L.PL-L 36	3,9	€ 19.801,--
7.	M.1ST060.BG	A.L-MAK	L.SON-T 50	3,3	€ 48.781,--
8.	M.1ST080.EU	A.P-SGS252	L.SON-T 50	2,9	€ 22.579,--
9.	M.1AL080.EU	A.P-SGS252	L.SON-T 50	2,9	€ 22.750,--
10.	M.1AL100.EU	A.P-SGS252	L.SON-T 70	2,9	€ 25.918,--
11.	M.1ST080.EU	A.P-SGS252	L.SON-T 50		€ 22.579,--
12.	M.1ST100.EU	A.P-SGS252	L.SON-T 70	2,9	€ 26.137,--
13.	M.1AL050.PT	A.I2400	L.PL-L 24	2,9	€ 29.324,--

## 5 Datasheets masten

De onderstaande tabel geeft een overzicht weer van de voor de gemeente toe te passen mastcodes. Zie bijlage I voor de technische gegevens van de genoemde typen.

<b>Mastcode</b>	<b>Mast- hoogte (m)</b>	<b>Fabrikant</b>	<b>Omschrijving</b>
M.1GY035.PT	3,5		Gietijzeren mast 3,5 meter paaltop
M.1ST040.PT	4	Valmont	4 meter stalen verzinkte mast paaltop
M.1ST050.PT	5	Valmont	Stalen verzinkte mast 8 meter paaltop
M.1ST060.EU	6	Valmont	6 meter stalen verzinkte mast enkele uithouder
M.1ST060.BG	6	Lighttronics	Stalen verzinkte mast 6 meter met gebogen uithouder
M.1AL080.EU	8	Sapa	Aluminium mast 8 meter met enkele uithouder
M.1ST080.EU	8	Valmont	Stalen verzinkte mast 8m met enkele uithouder
M.1AL100.EU	10	Sapa	Aluminium mast 10 meter met enkele uithouder
M.1ST100.EU	10	Valmont	Stalen verzinkte mast 10m met enkele uithouder

## 6 Datasheets armaturen

De onderstaande tabel geeft een overzicht weer van de voor de gemeente toe te passen armaturen. Zie bijlage II voor de technische gegevens van de genoemde typen.

<b>Armatuurcode</b>	<b>Fabrikant</b>	<b>Benaming</b>	<b>Opmerking</b>
A.I2000	Industria	2000	Paaltop
A.Gaslantaarn			Gegevens onbekend
A.I2310	Industria	2310 – Osiris	Paaltop
A.I2400	Industria	2400 – Padvinder	Paaltop
A.L-PRT	Lighttronics	PRT	Paaltop
A.L-SGR	Lighttronics	SGR	Paaltop
A.L-MAK	Lighttronics	MAK	Hang armatuur
A.P-FGS225	Philips	FGS 225 – Residium	Opzet / opschuif
A.P-SGS252	Philips	SGS 252 – Iridium	Opzet / opschuif

Tabel 6.1 Inhoudsopgave datasheets armaturen

## 7 Datasheets lampen

De onderstaande tabel geeft een overzicht weer van de voor de gemeente toe te passen lampen. Zie bijlage III voor de technische gegevens van de genoemde typen.

Lampcode	Fabrikant	Type	Vermogen
L.PL-L	Philips	PL-L / TC-L	24 W
	Philips	PL-L	36 W
L.SON-T	Philips	SON-T	70 W
	Philips	SON-T	100 W

Tabel 7.1 Inhoudsopgave datasheets lampen



## 8 Verantwoording, literatuur en bronnen

### Verantwoording

- De beheerder van openbare verlichting is eindverantwoordelijk voor de definitieve keuze van de gekozen openbare verlichtingsonderdelen;
- De beheerder is tevens verantwoordelijk voor het up-to-date houden van de handboek.

### Literatuur en bronnen

#### **Masten:**

- Productinformatie map, Valmont Structures B.V. Den Engelsman 3, 6026 RB MAARHEZE, telefoonnummer: 0495 - 599 959
- Productinformatie map, Sapa Pole Products, Sapalaan 1, 5151 RW Drunen, telefoonnummer: 0416-386100.

#### **Armaturen:**

- Productinformatie map 2005/2006, Industria Technische Verlichting B.V., Postbus 8768, 3009 AT Rotterdam, Riebaan 10, 2908 LP Capelle a/d IJssel, Telefoonnummer: 010-264 01 64;
- Philips Licht pocket 2004/2005, Philips Nederland B.V., Light, Postbus 90050, 5600 PB Eindhoven. Telefoonnummer: 031-40 27 87 500;
- Website Lighthtronics, Spuiweg 19, Postbus 150, 5140 AD Waalwijk. Telefoonnummer 0416 – 568600.
- De Nood, Arnesteinweg 38, 4338 PD Middelburg, Telefoon 0118-657585



#### **Lampen:**



- Philips Licht pocket 2004/2005, Philips Nederland B.V., Light, Postbus 90050, 5600 PB Eindhoven. Telefoonnummer: 031-40 27 87 500.

## 9 Begrippenlijst en gebruikte afkortingen

A	Armatuur
BG	Boog
Cil	cilindrisch
CDO	Metaal halogeen damp
Con	conisch
C-versa	Conventioneel voorschakelapparaat
DU	Dubbele uithouder
E-versa	Elektronisch voorschakelapparaat
Elevatie	de hoek waarmee de uithouder ten opzichte van de horizon is geplaatst
EU	Enkele uithouder
GY	Gietijzeren
I	Indal (voorheen Industria)
L	Afhankelijk van toepassing of Lamp of Lighttronics
Lm	Lichtmast
P	Philips
PT	Paaltop
Hg	Hang
SON	Hogedruk natrium
SOX	Lagedruk natrium
ST	Staal
PLL	Compacte fluorescentie lamp

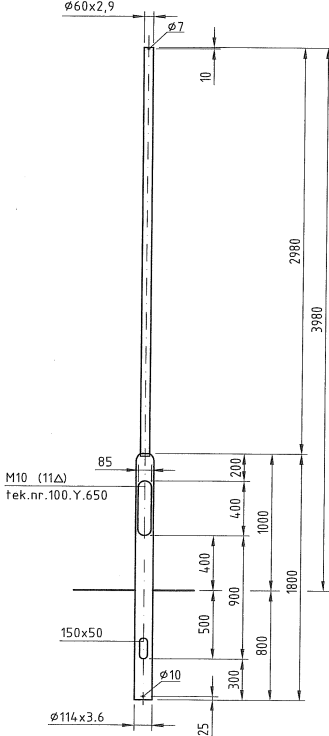

## 10 Bijlage I – Technische gegevens masten

Gemeente Wijdmeren 		<b>M.1GY035.PT</b>																					
Mast. type:	<b>Gietijzer 3,5 meter</b>																						
Uitgifte datum: Mei 2010	Fabrikant: Yzergieterij Soest																						
<p><b>Omschrijving:</b></p> <p>Gietijzeren lichtmast          Bij beschermd dorpsgezicht binnen de bebouwde kom RAL 6005 (Mosgroen) toepassen</p> <table border="1" data-bbox="231 649 582 772"> <thead> <tr> <th colspan="2">Kwaliteitsbeeld</th> </tr> </thead> <tbody> <tr> <td>Functioneel</td> <td></td> </tr> <tr> <td>Functioneel decoratief</td> <td></td> </tr> <tr> <td>Decoratief</td> <td>x</td> </tr> </tbody> </table>	Kwaliteitsbeeld		Functioneel		Functioneel decoratief		Decoratief	x															
Kwaliteitsbeeld																							
Functioneel																							
Functioneel decoratief																							
Decoratief	x																						
<p><b>Toepassingsgebied:</b></p> <table border="1" data-bbox="231 862 805 1075"> <thead> <tr> <th colspan="2">M.1GY035.PT</th> </tr> </thead> <tbody> <tr> <td>Gebieds ontsluitingsweg</td> <td></td> </tr> <tr> <td>Erftoegangsweg</td> <td>X</td> </tr> <tr> <td>Erftoegangsweg bedrijven</td> <td></td> </tr> <tr> <td>Centrum</td> <td>X</td> </tr> <tr> <td>Parken en begraafplaatsen</td> <td></td> </tr> <tr> <td>Buitengebied</td> <td></td> </tr> </tbody> </table>	M.1GY035.PT		Gebieds ontsluitingsweg		Erftoegangsweg	X	Erftoegangsweg bedrijven		Centrum	X	Parken en begraafplaatsen		Buitengebied										
M.1GY035.PT																							
Gebieds ontsluitingsweg																							
Erftoegangsweg	X																						
Erftoegangsweg bedrijven																							
Centrum	X																						
Parken en begraafplaatsen																							
Buitengebied																							
<p><b>Mastgegevens</b></p> <p>Type In overleg met ijzergieterij          Artikelnummer</p> <table border="1" data-bbox="231 1332 694 1467"> <thead> <tr> <th></th> <th>Maat (mm)</th> </tr> </thead> <tbody> <tr> <td>Hoogte</td> <td>3.500</td> </tr> <tr> <td>Uithouder</td> <td>nvt</td> </tr> <tr> <td>Grondstuk</td> <td>800</td> </tr> </tbody> </table>		Maat (mm)	Hoogte	3.500	Uithouder	nvt	Grondstuk	800	<p><b>Beheeraspecten:</b></p> <ul style="list-style-type: none"> <li>- Levensduur 100 jaar</li> <li>- Schildercyclus 7 jaar</li> <li>- Richtprijs P.M.</li> <li>- Indicatieve exploitatiekosten per jaar</li> </ul> <p><i>- Alle tarieven van het prijsniveau 2010 excl. BTW</i></p>														
	Maat (mm)																						
Hoogte	3.500																						
Uithouder	nvt																						
Grondstuk	800																						
<p><b>In combinatie met:</b></p> <table border="1" data-bbox="231 1635 805 1937"> <thead> <tr> <th>Arm nr.</th> <th>Lamp nr.</th> <th>Vermogen (W)</th> </tr> </thead> <tbody> <tr> <td>A.SON</td> <td>L.SON</td> <td>35</td> </tr> <tr> <td></td> <td></td> <td></td> </tr> <tr> <td></td> <td></td> <td></td> </tr> <tr> <td></td> <td></td> <td></td> </tr> <tr> <td></td> <td></td> <td></td> </tr> <tr> <td></td> <td></td> <td></td> </tr> </tbody> </table>	Arm nr.	Lamp nr.	Vermogen (W)	A.SON	L.SON	35																<p><b>Algemene informatie:</b></p> <ul style="list-style-type: none"> <li>- Gieten van de lichtmasten door:          IJzergieterij Soest, Dorresteinweg 62          3762 KK Soest  <a href="http://www.soestergieterij.nl/">http://www.soestergieterij.nl/</a></li> </ul>	
Arm nr.	Lamp nr.	Vermogen (W)																					
A.SON	L.SON	35																					

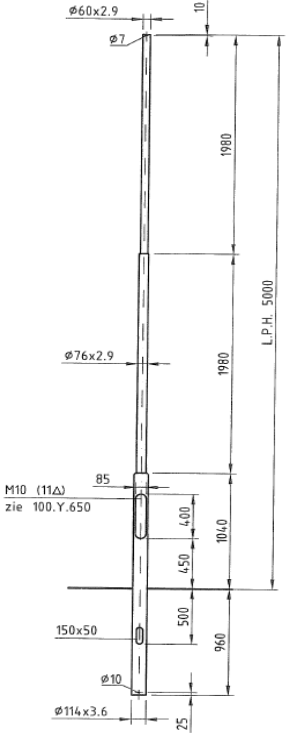

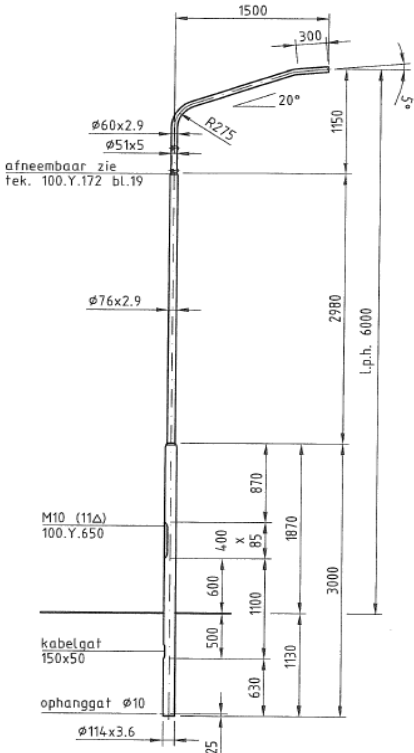
Gemeente Wijdmeren 	<b>INFRA</b> 	<b>M.1ST040.PT</b>																											
Uitgifte datum: Mei 2010	Mast. type: <b>M.1ST040.PT</b>																												
<p><b>Omschrijving:</b>          Paaltop verjongde mast 4 m, Poedercoat kleur RAL 7016 (Antraciet grijs), Top 60mm</p> <p>Bij beschermd dorpsgezicht binnen de bebouwde kom RAL 6005 (Mosgroen) toepassen</p> <table border="1" data-bbox="229 651 584 779"> <thead> <tr> <th colspan="2">Kwaliteitsbeeld</th> </tr> </thead> <tbody> <tr> <td>Functioneel</td> <td style="text-align: center;"><b>x</b></td> </tr> <tr> <td>Functioneel decoratief</td> <td></td> </tr> <tr> <td>Decoratief</td> <td></td> </tr> </tbody> </table>	Kwaliteitsbeeld		Functioneel	<b>x</b>	Functioneel decoratief		Decoratief																						
Kwaliteitsbeeld																													
Functioneel	<b>x</b>																												
Functioneel decoratief																													
Decoratief																													
<p><b>Toepassingsgebied:</b></p> <table border="1" data-bbox="229 869 804 1084"> <thead> <tr> <th colspan="2">M.1ST040.PT</th> </tr> </thead> <tbody> <tr> <td>Gebieds ontsluitingsweg</td> <td></td> </tr> <tr> <td>Erftoegangsweg</td> <td style="text-align: center;"><b>x</b></td> </tr> <tr> <td>Erftoegangsweg bedrijven</td> <td></td> </tr> <tr> <td>Centrum</td> <td style="text-align: center;"><b>x</b></td> </tr> <tr> <td>Parken en begraafplaatsen</td> <td style="text-align: center;"><b>x</b></td> </tr> <tr> <td>Buitengebied</td> <td style="text-align: center;"><b>x</b></td> </tr> </tbody> </table>	M.1ST040.PT		Gebieds ontsluitingsweg		Erftoegangsweg	<b>x</b>	Erftoegangsweg bedrijven		Centrum	<b>x</b>	Parken en begraafplaatsen	<b>x</b>	Buitengebied	<b>x</b>	<p><b>Beheeraspecten:</b></p> <table data-bbox="847 1263 1390 1413"> <tbody> <tr> <td>- Levensduur</td> <td style="text-align: right;">40 jaar</td> </tr> <tr> <td>- Schildercyclus</td> <td style="text-align: right;">nvt</td> </tr> <tr> <td>- Richtprijs</td> <td style="text-align: right;">€ 159</td> </tr> <tr> <td>- Indicatieve exploitatiekosten per jaar</td> <td style="text-align: right;">€ 4</td> </tr> </tbody> </table> <p><i>- Alle tarieven van het prijsniveau 2010 excl. BTW</i></p>		- Levensduur	40 jaar	- Schildercyclus	nvt	- Richtprijs	€ 159	- Indicatieve exploitatiekosten per jaar	€ 4					
M.1ST040.PT																													
Gebieds ontsluitingsweg																													
Erftoegangsweg	<b>x</b>																												
Erftoegangsweg bedrijven																													
Centrum	<b>x</b>																												
Parken en begraafplaatsen	<b>x</b>																												
Buitengebied	<b>x</b>																												
- Levensduur	40 jaar																												
- Schildercyclus	nvt																												
- Richtprijs	€ 159																												
- Indicatieve exploitatiekosten per jaar	€ 4																												
<p><b>In combinatie met:</b></p> <table border="1" data-bbox="229 1653 804 1951"> <thead> <tr> <th>Arm nr.</th> <th>Lamp nr.</th> <th>Vermogen (W)</th> </tr> </thead> <tbody> <tr> <td>A.I.2000</td> <td>L.PL-L</td> <td>24</td> </tr> <tr> <td>A.I.2310</td> <td>L.PL-L</td> <td>24</td> </tr> <tr> <td>A.L.PRT</td> <td>L.PL-L</td> <td>24</td> </tr> <tr> <td>A.L.SGR</td> <td>L.PL-L</td> <td>24</td> </tr> <tr> <td></td> <td></td> <td></td> </tr> <tr> <td></td> <td></td> <td></td> </tr> <tr> <td></td> <td></td> <td></td> </tr> <tr> <td></td> <td></td> <td></td> </tr> </tbody> </table>	Arm nr.	Lamp nr.	Vermogen (W)	A.I.2000	L.PL-L	24	A.I.2310	L.PL-L	24	A.L.PRT	L.PL-L	24	A.L.SGR	L.PL-L	24													<p><b>Algemene informatie:</b></p> <ul style="list-style-type: none"> <li>- met grondstuk bescherming</li> <li>- Thermisch verzinkt volgens NEN-EN-ISO 1461</li> <li>- Standaard mast is ongeschikt voor reclame</li> </ul>	
Arm nr.	Lamp nr.	Vermogen (W)																											
A.I.2000	L.PL-L	24																											
A.I.2310	L.PL-L	24																											
A.L.PRT	L.PL-L	24																											
A.L.SGR	L.PL-L	24																											

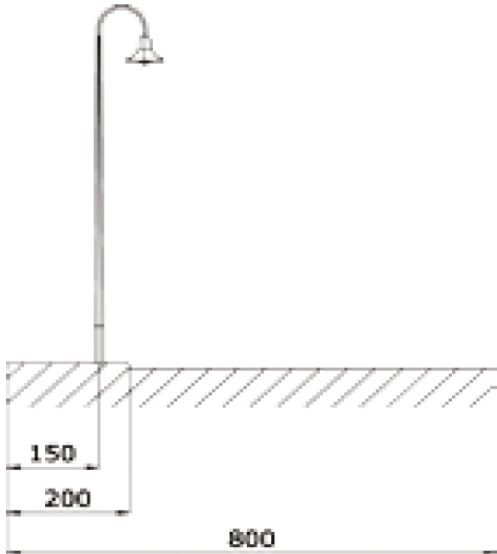

<p>Gemeente Wijdmeren </p>	<p><b>INFRA</b> <b>ENGINEERING</b></p>	<p><b>M.1ST050.PT</b></p>																								
<p>Mast. type: <b>M.1ST050.PT</b></p>	<p>Mast. type: <b>M.1ST050.PT</b></p>																									
<p>Uitgifte datum: Mei 2010</p>	<p>Fabrikant: Valmont</p>																									
<p><b>Omschrijving:</b> Paaltop verjongde mast 5 m, Poedercoat kleur RAL 7016 (Antraciet grijs), Top 60mm</p> <p>Bij beschermd dorpsgezicht binnen de bebouwde kom RAL 6005 (Mosgroen) toepassen</p> <table border="1" data-bbox="226 654 579 779"> <thead> <tr> <th colspan="2">Kwaliteitsbeeld</th> </tr> </thead> <tbody> <tr> <td>Functioneel</td> <td style="text-align: center;"><b>x</b></td> </tr> <tr> <td>Functioneel decoratief</td> <td></td> </tr> <tr> <td>Decoratief</td> <td></td> </tr> </tbody> </table> <p><b>Toepassingsgebied:</b></p> <table border="1" data-bbox="226 869 799 1084"> <thead> <tr> <th colspan="2">M.1ST050.PT</th> </tr> </thead> <tbody> <tr> <td>Gebieds ontsluitingsweg</td> <td></td> </tr> <tr> <td>Erftoegangsweg</td> <td style="text-align: center;"><b>x</b></td> </tr> <tr> <td>Erftoegangsweg bedrijven</td> <td></td> </tr> <tr> <td>Centrum</td> <td></td> </tr> <tr> <td>Parken en begraafplaatsen</td> <td></td> </tr> <tr> <td>Buitengebied</td> <td></td> </tr> </tbody> </table>	Kwaliteitsbeeld		Functioneel	<b>x</b>	Functioneel decoratief		Decoratief		M.1ST050.PT		Gebieds ontsluitingsweg		Erftoegangsweg	<b>x</b>	Erftoegangsweg bedrijven		Centrum		Parken en begraafplaatsen		Buitengebied					
Kwaliteitsbeeld																										
Functioneel	<b>x</b>																									
Functioneel decoratief																										
Decoratief																										
M.1ST050.PT																										
Gebieds ontsluitingsweg																										
Erftoegangsweg	<b>x</b>																									
Erftoegangsweg bedrijven																										
Centrum																										
Parken en begraafplaatsen																										
Buitengebied																										
<p><b>Mastgegevens :</b></p> <p>Type 100.G.080a Artikelnummer 106012MSCA6005</p> <table border="1" data-bbox="226 1350 691 1473"> <thead> <tr> <th></th> <th>Maat (mm)</th> </tr> </thead> <tbody> <tr> <td><b>Hoogte</b></td> <td>5.000</td> </tr> <tr> <td><b>Uithouder</b></td> <td>-</td> </tr> <tr> <td><b>Grondstuk</b></td> <td>960</td> </tr> </tbody> </table>		Maat (mm)	<b>Hoogte</b>	5.000	<b>Uithouder</b>	-	<b>Grondstuk</b>	960	<p><b>Beheeraspecten:</b></p> <table data-bbox="845 1265 1388 1411"> <tbody> <tr> <td>- Levensduur</td> <td>40 jaar</td> </tr> <tr> <td>- Schildercyclus</td> <td>nvt</td> </tr> <tr> <td>- Richtprijs</td> <td>€ 203</td> </tr> <tr> <td>- Indicatieve exploitatiekosten per jaar</td> <td>€ 5</td> </tr> </tbody> </table> <p><i>- Alle tarieven van het prijsniveau 2010 excl. BTW</i></p>		- Levensduur	40 jaar	- Schildercyclus	nvt	- Richtprijs	€ 203	- Indicatieve exploitatiekosten per jaar	€ 5								
	Maat (mm)																									
<b>Hoogte</b>	5.000																									
<b>Uithouder</b>	-																									
<b>Grondstuk</b>	960																									
- Levensduur	40 jaar																									
- Schildercyclus	nvt																									
- Richtprijs	€ 203																									
- Indicatieve exploitatiekosten per jaar	€ 5																									
<p><b>In combinatie met:</b></p> <table border="1" data-bbox="226 1653 799 1953"> <thead> <tr> <th>Arm nr.</th> <th>Lamp nr.</th> <th>Vermogen (W)</th> </tr> </thead> <tbody> <tr> <td>A.I.2400</td> <td>L.PL-L</td> <td>24</td> </tr> <tr> <td></td> <td></td> <td></td> </tr> <tr> <td></td> <td></td> <td></td> </tr> <tr> <td></td> <td></td> <td></td> </tr> <tr> <td></td> <td></td> <td></td> </tr> <tr> <td></td> <td></td> <td></td> </tr> <tr> <td></td> <td></td> <td></td> </tr> </tbody> </table>	Arm nr.	Lamp nr.	Vermogen (W)	A.I.2400	L.PL-L	24																			<p><b>Algemene informatie:</b></p> <ul style="list-style-type: none"> <li>- met grondstuk bescherming</li> <li>- thermisch verzinkt volgens NEN-EN-ISO 1461</li> <li>- standaard mast is ongeschikt voor reclame</li> </ul>	
Arm nr.	Lamp nr.	Vermogen (W)																								
A.I.2400	L.PL-L	24																								

<p>Gemeente Wijdemerem </p>	<p><b>INFRA</b> <b>ENGINEERING</b></p>	<p><b>M.1ST060.EU</b></p>																														
<p>Mast. type: <b>M.1ST060.EU</b></p>	<p><b>M.1ST060.EU</b></p>																															
<p>Uitgifte datum: Mei 2010</p>	<p>Fabrikant: Valmont</p>																															
<p><b>Omschrijving:</b> Paaltop verjongde mast 6 m, Poedercoat kleur RAL 7016 (Antraciet grijs), Top 60mm</p> <p>Bij beschermd dorpsgezicht binnen de bebouwde kom RAL 6005 (Mosgroen) toepassen</p> <table border="1" data-bbox="228 651 582 779"> <thead> <tr> <th colspan="2">Kwaliteitsbeeld</th> </tr> </thead> <tbody> <tr> <td>Functioneel</td> <td style="text-align: center;"><b>x</b></td> </tr> <tr> <td>Functioneel decoratief</td> <td></td> </tr> <tr> <td>Decoratief</td> <td></td> </tr> </tbody> </table>	Kwaliteitsbeeld		Functioneel	<b>x</b>	Functioneel decoratief		Decoratief																									
Kwaliteitsbeeld																																
Functioneel	<b>x</b>																															
Functioneel decoratief																																
Decoratief																																
<p><b>Toepassingsgebied:</b></p> <table border="1" data-bbox="228 869 802 1081"> <thead> <tr> <th colspan="2">M.1ST060.EU</th> </tr> </thead> <tbody> <tr> <td>Gebieds ontsluitingsweg</td> <td></td> </tr> <tr> <td>Erftoegangsweg</td> <td style="text-align: center;"><b>x</b></td> </tr> <tr> <td>Erftoegangsweg bedrijven</td> <td style="text-align: center;"><b>x</b></td> </tr> <tr> <td>Centrum</td> <td></td> </tr> <tr> <td>Parken en begraafplaatsen</td> <td></td> </tr> <tr> <td>Buitengebied</td> <td></td> </tr> </tbody> </table>	M.1ST060.EU		Gebieds ontsluitingsweg		Erftoegangsweg	<b>x</b>	Erftoegangsweg bedrijven	<b>x</b>	Centrum		Parken en begraafplaatsen		Buitengebied		<p><b>Mastgegevens :</b></p> <p>Type 100.J.157 /158 H Artikelnummer 002246MSCA6005</p> <table border="1" data-bbox="228 1350 694 1473"> <thead> <tr> <th></th> <th>Maat (mm)</th> </tr> </thead> <tbody> <tr> <td><b>Hoogte</b></td> <td>6.000</td> </tr> <tr> <td><b>Uithouder</b></td> <td>1500</td> </tr> <tr> <td><b>Grondstuk</b></td> <td>1130</td> </tr> </tbody> </table> <p><b>Beheeraspecten:</b></p> <table data-bbox="845 1265 1388 1411"> <tbody> <tr> <td>- Levensduur</td> <td>40 jaar</td> </tr> <tr> <td>- Schildercyclus</td> <td>nvt</td> </tr> <tr> <td>- Richtprijs</td> <td>€ 216</td> </tr> <tr> <td>- Indicatieve exploitatiekosten per jaar</td> <td>€ 5</td> </tr> </tbody> </table> <p><i>- Alle tarieven van het prijsniveau 2010 excl. BTW</i></p>			Maat (mm)	<b>Hoogte</b>	6.000	<b>Uithouder</b>	1500	<b>Grondstuk</b>	1130	- Levensduur	40 jaar	- Schildercyclus	nvt	- Richtprijs	€ 216	- Indicatieve exploitatiekosten per jaar	€ 5
M.1ST060.EU																																
Gebieds ontsluitingsweg																																
Erftoegangsweg	<b>x</b>																															
Erftoegangsweg bedrijven	<b>x</b>																															
Centrum																																
Parken en begraafplaatsen																																
Buitengebied																																
	Maat (mm)																															
<b>Hoogte</b>	6.000																															
<b>Uithouder</b>	1500																															
<b>Grondstuk</b>	1130																															
- Levensduur	40 jaar																															
- Schildercyclus	nvt																															
- Richtprijs	€ 216																															
- Indicatieve exploitatiekosten per jaar	€ 5																															
<p><b>In combinatie met:</b></p> <table border="1" data-bbox="228 1653 802 1955"> <thead> <tr> <th>Arm nr.</th> <th>Lamp nr.</th> <th>Vermogen (W)</th> </tr> </thead> <tbody> <tr> <td>P.FGS-224</td> <td>L.PL-L</td> <td>36</td> </tr> <tr> <td></td> <td></td> <td></td> </tr> <tr> <td></td> <td></td> <td></td> </tr> <tr> <td></td> <td></td> <td></td> </tr> <tr> <td></td> <td></td> <td></td> </tr> <tr> <td></td> <td></td> <td></td> </tr> <tr> <td></td> <td></td> <td></td> </tr> <tr> <td></td> <td></td> <td></td> </tr> </tbody> </table>	Arm nr.	Lamp nr.	Vermogen (W)	P.FGS-224	L.PL-L	36																						<p><b>Algemene informatie:</b></p> <ul style="list-style-type: none"> <li>- met grondstuk bescherming</li> <li>- thermisch verzinkt volgens NEN-EN-ISO 1461</li> <li>- standaard mast is ongeschikt voor reclame</li> </ul>				
Arm nr.	Lamp nr.	Vermogen (W)																														
P.FGS-224	L.PL-L	36																														

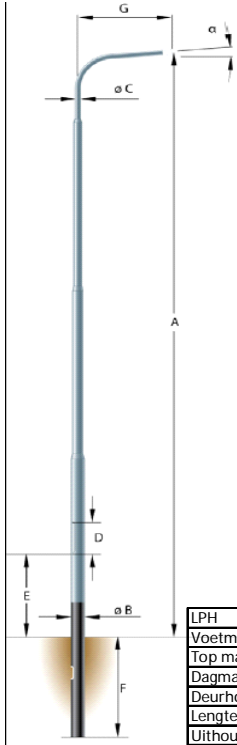

Gemeente Wijdmeren 		<b>M.1ST060.BG</b>																											
Uitgifte datum: Mei 2010	Mast. type: <b>M.1ST060.BG</b>																												
<p><b>Omschrijving:</b>          Stalen boogmast 6 meter met vaste uithouder (behorend bij armatuur A.L-MAK)</p> <p>Bij beschermd dorpsgezicht binnen de bebouwde kom RAL 6005 (Mosgroen) toepassen</p> <table border="1" data-bbox="256 651 612 781"> <thead> <tr> <th colspan="2">Kwaliteitsbeeld</th> </tr> </thead> <tbody> <tr> <td>Functioneel</td> <td></td> </tr> <tr> <td>Functioneel decoratief</td> <td style="text-align: center;">x</td> </tr> <tr> <td>Decoratief</td> <td></td> </tr> </tbody> </table> <p><b>Toepassingsgebied:</b></p> <table border="1" data-bbox="256 869 831 1084"> <thead> <tr> <th colspan="2">M.1ST060.BG</th> </tr> </thead> <tbody> <tr> <td>Gebieds ontsluitingsweg</td> <td></td> </tr> <tr> <td>Erftoegangsweg</td> <td style="text-align: center;">x</td> </tr> <tr> <td>Erftoegangsweg bedrijven</td> <td></td> </tr> <tr> <td>Centrum</td> <td></td> </tr> <tr> <td>Parken en begraafplaatsen</td> <td></td> </tr> <tr> <td>Buitengebied</td> <td></td> </tr> </tbody> </table>	Kwaliteitsbeeld		Functioneel		Functioneel decoratief	x	Decoratief		M.1ST060.BG		Gebieds ontsluitingsweg		Erftoegangsweg	x	Erftoegangsweg bedrijven		Centrum		Parken en begraafplaatsen		Buitengebied								
Kwaliteitsbeeld																													
Functioneel																													
Functioneel decoratief	x																												
Decoratief																													
M.1ST060.BG																													
Gebieds ontsluitingsweg																													
Erftoegangsweg	x																												
Erftoegangsweg bedrijven																													
Centrum																													
Parken en begraafplaatsen																													
Buitengebied																													
<p><b>Mastgegevens :</b></p> <p>Type In combinatie met A.L-Mak          Artikelnummer -</p> <table border="1" data-bbox="256 1350 722 1503"> <thead> <tr> <th></th> <th>Maat (mm)</th> </tr> </thead> <tbody> <tr> <td>Hoogte</td> <td>7.100</td> </tr> <tr> <td>Uithouder</td> <td>800</td> </tr> <tr> <td>Grondstuk</td> <td>1.000</td> </tr> <tr> <td>LPH</td> <td>6.000</td> </tr> </tbody> </table>		Maat (mm)	Hoogte	7.100	Uithouder	800	Grondstuk	1.000	LPH	6.000	<p><b>Beheeraspecten:</b></p> <table data-bbox="874 1263 1422 1413"> <tbody> <tr> <td>- Levensduur</td> <td>40 jaar</td> </tr> <tr> <td>- Schildercyclus</td> <td>nvt</td> </tr> <tr> <td>- Richtprijs (mast excl. arm)</td> <td>€ 950</td> </tr> <tr> <td>- Indicatieve exploitatiekosten per jaar</td> <td>€ 24</td> </tr> </tbody> </table> <p><i>- Alle tarieven van het prijsniveau 2010 excl. BTW</i></p>		- Levensduur	40 jaar	- Schildercyclus	nvt	- Richtprijs (mast excl. arm)	€ 950	- Indicatieve exploitatiekosten per jaar	€ 24									
	Maat (mm)																												
Hoogte	7.100																												
Uithouder	800																												
Grondstuk	1.000																												
LPH	6.000																												
- Levensduur	40 jaar																												
- Schildercyclus	nvt																												
- Richtprijs (mast excl. arm)	€ 950																												
- Indicatieve exploitatiekosten per jaar	€ 24																												
<p><b>In combinatie met:</b></p> <table border="1" data-bbox="256 1653 831 1955"> <thead> <tr> <th>Arm nr.</th> <th>Lamp nr.</th> <th>Vermogen (W)</th> </tr> </thead> <tbody> <tr> <td>A.L-Mak</td> <td>SON-T</td> <td>70</td> </tr> <tr><td> </td><td> </td><td> </td></tr> <tr><td> </td><td> </td><td> </td></tr> <tr><td> </td><td> </td><td> </td></tr> <tr><td> </td><td> </td><td> </td></tr> <tr><td> </td><td> </td><td> </td></tr> <tr><td> </td><td> </td><td> </td></tr> <tr><td> </td><td> </td><td> </td></tr> </tbody> </table>	Arm nr.	Lamp nr.	Vermogen (W)	A.L-Mak	SON-T	70																						<p><b>Algemene informatie:</b></p> <ul style="list-style-type: none"> <li>- Zonder grondstuk bewerking</li> <li>- thermisch verzinkt volgens NEN-EN-ISO 1461</li> <li>- standaard mast is ongeschikt voor reclame</li> </ul>	
Arm nr.	Lamp nr.	Vermogen (W)																											
A.L-Mak	SON-T	70																											



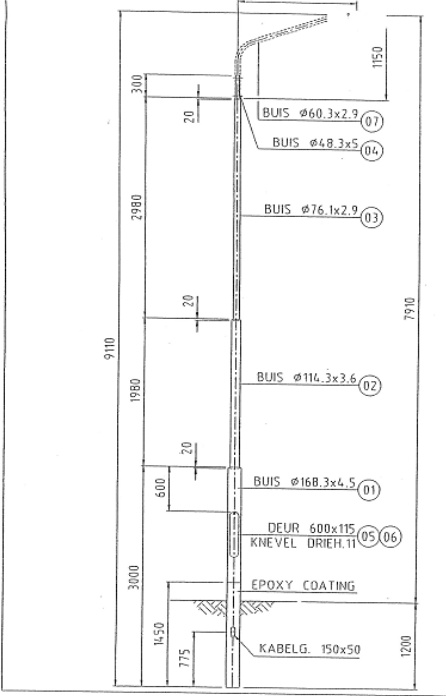

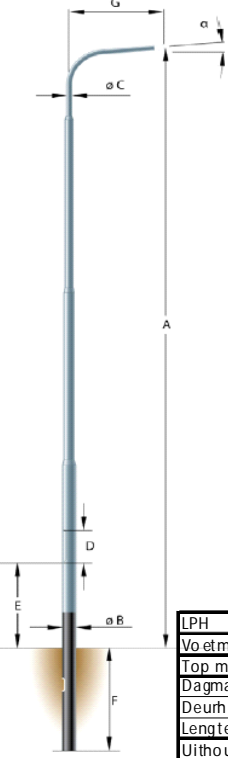
Gemeente Wijdmeren 		<b>M.1AL080.EU</b>																																				
Mast. type:	<b>M.1AL080.EU</b>																																					
Uitgifte datum: Mei 2010	Fabrikant: <b>SAPA</b>																																					
<p><b>Omschrijving:</b> Verjongde Aluminium mast met vaste enkele uithouder.</p> <table border="1" data-bbox="245 651 600 779"> <thead> <tr> <th colspan="2">Kwaliteitsbeeld</th> </tr> </thead> <tbody> <tr> <td>Functioneel</td> <td style="text-align: center;"><b>x</b></td> </tr> <tr> <td>Functioneel decoratief</td> <td></td> </tr> <tr> <td>Decoratief</td> <td></td> </tr> </tbody> </table>	Kwaliteitsbeeld		Functioneel	<b>x</b>	Functioneel decoratief		Decoratief		 <table border="1" data-bbox="1066 1039 1453 1176"> <tbody> <tr> <td>LPH</td> <td>A</td> <td>8000</td> <td>mm</td> </tr> <tr> <td>Voetmaat x Wanddikte</td> <td>B</td> <td>165x3.3</td> <td>mm</td> </tr> <tr> <td>Top maat</td> <td>C</td> <td>60</td> <td>mm</td> </tr> <tr> <td>Dagmaat deur</td> <td>D</td> <td>400x90</td> <td>mm</td> </tr> <tr> <td>Deurhoogte boven maaiveld</td> <td>E</td> <td>1000</td> <td>mm</td> </tr> <tr> <td>Lengte grondstuk</td> <td>F</td> <td>1200</td> <td>mm</td> </tr> <tr> <td>Uithouderlengte</td> <td>G</td> <td>1350</td> <td>mm</td> </tr> </tbody> </table>		LPH	A	8000	mm	Voetmaat x Wanddikte	B	165x3.3	mm	Top maat	C	60	mm	Dagmaat deur	D	400x90	mm	Deurhoogte boven maaiveld	E	1000	mm	Lengte grondstuk	F	1200	mm	Uithouderlengte	G	1350	mm
Kwaliteitsbeeld																																						
Functioneel	<b>x</b>																																					
Functioneel decoratief																																						
Decoratief																																						
LPH	A	8000	mm																																			
Voetmaat x Wanddikte	B	165x3.3	mm																																			
Top maat	C	60	mm																																			
Dagmaat deur	D	400x90	mm																																			
Deurhoogte boven maaiveld	E	1000	mm																																			
Lengte grondstuk	F	1200	mm																																			
Uithouderlengte	G	1350	mm																																			
<p><b>Toepassingsgebied:</b></p> <table border="1" data-bbox="245 869 820 1084"> <thead> <tr> <th colspan="2">M.1AL080.EU</th> </tr> </thead> <tbody> <tr> <td>Gebieds ontsluitingsweg</td> <td style="text-align: center;">X</td> </tr> <tr> <td>Erftoegangsweg</td> <td></td> </tr> <tr> <td>Erftoegangsweg bedrijven</td> <td></td> </tr> <tr> <td>Centrum</td> <td></td> </tr> <tr> <td>Parken en begraafplaatsen</td> <td></td> </tr> <tr> <td>Buitengebied</td> <td></td> </tr> </tbody> </table>	M.1AL080.EU		Gebieds ontsluitingsweg	X	Erftoegangsweg		Erftoegangsweg bedrijven		Centrum		Parken en begraafplaatsen		Buitengebied		<p><b>Mastgegevens :</b></p> <p>Type 8 meter aluminium          Artikelnummer 11.080.165.31V</p> <table border="1" data-bbox="245 1350 710 1473"> <thead> <tr> <th></th> <th>Maat (mm)</th> </tr> </thead> <tbody> <tr> <td>Hoogte</td> <td>8.000</td> </tr> <tr> <td>Uithouder</td> <td>1.350</td> </tr> <tr> <td>Grondstuk</td> <td>1.200</td> </tr> </tbody> </table> <p><b>Beheeraspecten:</b></p> <ul style="list-style-type: none"> <li>- Levensduur 40 jaar</li> <li>- Schildercyclus nvt</li> <li>- Richtprijs € 338</li> <li>- Indicatieve exploitatiekosten € 8 per jaar</li> </ul> <p><i>- Alle tarieven van het prijsniveau 2010 excl. BTW</i></p>			Maat (mm)	Hoogte	8.000	Uithouder	1.350	Grondstuk	1.200														
M.1AL080.EU																																						
Gebieds ontsluitingsweg	X																																					
Erftoegangsweg																																						
Erftoegangsweg bedrijven																																						
Centrum																																						
Parken en begraafplaatsen																																						
Buitengebied																																						
	Maat (mm)																																					
Hoogte	8.000																																					
Uithouder	1.350																																					
Grondstuk	1.200																																					
<p><b>In combinatie met:</b></p> <table border="1" data-bbox="245 1653 820 1955"> <thead> <tr> <th>Arm nr.</th> <th>Lamp nr.</th> <th>Vermogen (W)</th> </tr> </thead> <tbody> <tr> <td>A.P.SGS-252</td> <td>L.SON-T</td> <td>50W</td> </tr> <tr> <td>A.P.SGS-252</td> <td>L.SON-T</td> <td>70W</td> </tr> <tr> <td> </td> <td> </td> <td> </td> </tr> <tr> <td> </td> <td> </td> <td> </td> </tr> <tr> <td> </td> <td> </td> <td> </td> </tr> <tr> <td> </td> <td> </td> <td> </td> </tr> <tr> <td> </td> <td> </td> <td> </td> </tr> <tr> <td> </td> <td> </td> <td> </td> </tr> </tbody> </table>	Arm nr.	Lamp nr.	Vermogen (W)	A.P.SGS-252	L.SON-T	50W	A.P.SGS-252	L.SON-T	70W																			<p><b>Algemene informatie:</b></p> <ul style="list-style-type: none"> <li>- opt. 2 schalige LDPE maaiveldbeschermer</li> <li>- standaard mast is ongeschikt voor reclame</li> <li>- Het ondergrondsdeel is v.z.v. een 2-laags corrosiewerende zwarte of grijze PVC bandage aan de buitenzijde</li> </ul>										
Arm nr.	Lamp nr.	Vermogen (W)																																				
A.P.SGS-252	L.SON-T	50W																																				
A.P.SGS-252	L.SON-T	70W																																				

Gemeente Wijdemerem 	<b>INFRA</b> 	<b>M.ST080.EU</b>																								
Uitgifte datum: Mei 2010	Mast. type: <b>M.ST080.EU</b>																									
<p><b>Omschrijving:</b>          Stalen poedercoat mast 8 meter met uithouder van 1,5 m, Buiten bebouwde kom Kleur RAL 9007 (Grijs aluminium kleurig), Binnen de bebouwde kom Antraciet (Ral 7016)</p> <table border="1" data-bbox="244 656 598 786"> <thead> <tr> <th colspan="2">Kwaliteitsbeeld</th> </tr> </thead> <tbody> <tr> <td>Functioneel</td> <td style="text-align: center;"><b>x</b></td> </tr> <tr> <td>Functioneel decoratief</td> <td></td> </tr> <tr> <td>Decoratief</td> <td></td> </tr> </tbody> </table> <p><b>Toepassingsgebied:</b></p> <table border="1" data-bbox="244 875 818 1088"> <thead> <tr> <th colspan="2">M.ST080.EU</th> </tr> </thead> <tbody> <tr> <td>Gebieds ontsluitingsweg</td> <td style="text-align: center;">X</td> </tr> <tr> <td>Erftoegangsweg</td> <td style="text-align: center;">X</td> </tr> <tr> <td>Erftoegangsweg bedrijven</td> <td></td> </tr> <tr> <td>Centrum</td> <td></td> </tr> <tr> <td>Parken en begraafplaatsen</td> <td></td> </tr> <tr> <td>Buitengebied</td> <td></td> </tr> </tbody> </table>	Kwaliteitsbeeld		Functioneel	<b>x</b>	Functioneel decoratief		Decoratief		M.ST080.EU		Gebieds ontsluitingsweg	X	Erftoegangsweg	X	Erftoegangsweg bedrijven		Centrum		Parken en begraafplaatsen		Buitengebied					
Kwaliteitsbeeld																										
Functioneel	<b>x</b>																									
Functioneel decoratief																										
Decoratief																										
M.ST080.EU																										
Gebieds ontsluitingsweg	X																									
Erftoegangsweg	X																									
Erftoegangsweg bedrijven																										
Centrum																										
Parken en begraafplaatsen																										
Buitengebied																										
<p><b>Mastgegevens KAAL:</b></p> Type Uithoudermast Artikelnummer CVL 8.0 PTU48 <table border="1" data-bbox="244 1357 708 1480"> <thead> <tr> <th></th> <th>Maat (mm)</th> </tr> </thead> <tbody> <tr> <td>Hoogte</td> <td>7.910</td> </tr> <tr> <td>Uithouder</td> <td>1.500</td> </tr> <tr> <td>Grondstuk</td> <td>1.200</td> </tr> </tbody> </table>		Maat (mm)	Hoogte	7.910	Uithouder	1.500	Grondstuk	1.200	<p><b>Beheeraspecten:</b></p> <table border="0"> <tr> <td>- Levensduur</td> <td style="text-align: right;">40 jaar</td> </tr> <tr> <td>- Schildercyclus</td> <td style="text-align: right;">nvt</td> </tr> <tr> <td>- Richtprijs</td> <td style="text-align: right;">€ 529</td> </tr> <tr> <td>- Indicatieve exploitatiekosten per jaar</td> <td style="text-align: right;">€ 13</td> </tr> </table> <p style="color: green; font-style: italic;">- Alle tarieven van het prijsniveau 2010 excl. BTW</p>		- Levensduur	40 jaar	- Schildercyclus	nvt	- Richtprijs	€ 529	- Indicatieve exploitatiekosten per jaar	€ 13								
	Maat (mm)																									
Hoogte	7.910																									
Uithouder	1.500																									
Grondstuk	1.200																									
- Levensduur	40 jaar																									
- Schildercyclus	nvt																									
- Richtprijs	€ 529																									
- Indicatieve exploitatiekosten per jaar	€ 13																									
<p><b>In combinatie met:</b></p> <table border="1" data-bbox="244 1659 818 1962"> <thead> <tr> <th>Arm nr.</th> <th>Lamp nr.</th> <th>Vermogen (W)</th> </tr> </thead> <tbody> <tr> <td>A.P-SGS.252</td> <td>L.SON-T</td> <td>50W</td> </tr> <tr> <td>A.P-SGS.252</td> <td>L.SON-T</td> <td>70W</td> </tr> <tr> <td> </td> <td> </td> <td> </td> </tr> <tr> <td> </td> <td> </td> <td> </td> </tr> <tr> <td> </td> <td> </td> <td> </td> </tr> <tr> <td> </td> <td> </td> <td> </td> </tr> <tr> <td> </td> <td> </td> <td> </td> </tr> </tbody> </table>	Arm nr.	Lamp nr.	Vermogen (W)	A.P-SGS.252	L.SON-T	50W	A.P-SGS.252	L.SON-T	70W																<p><b>Algemene informatie:</b></p> <ul style="list-style-type: none"> <li>- RAL9007 (Grijs Aluminium)- Buiten beb.kom</li> <li>- RAL7016 (Antraciet grijs) - Binnen beb. Kom</li> <li>- met grondstuk bewerking</li> <li>- Thermisch verzinkt volgens NEN-EN-ISO 1461</li> <li>- standaard mast is geschikt voor reclame</li> </ul>	
Arm nr.	Lamp nr.	Vermogen (W)																								
A.P-SGS.252	L.SON-T	50W																								
A.P-SGS.252	L.SON-T	70W																								

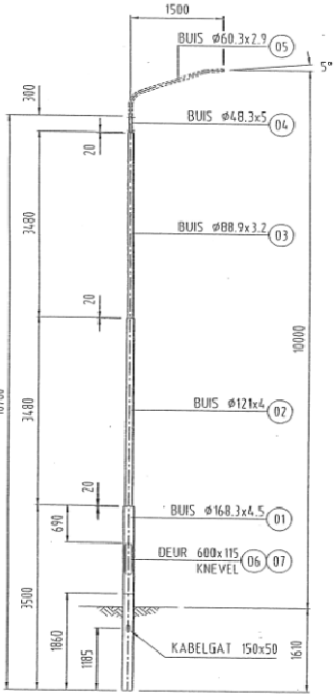

Gemeente Wijdmeren 	<b>INFRA</b> ENGINEERING	<b>M.1AL100.EU</b>																																																		
Uitgifte datum: Mei 2010	Mast. type: <b>M.1AL100.EU</b>																																																			
<p><b>Omschrijving:</b> Verjongde Aluminium 10 meter mast met vaste enkele uithouder.</p> <table border="1" data-bbox="244 651 600 779"> <thead> <tr> <th colspan="2">Kwaliteitsbeeld</th> </tr> </thead> <tbody> <tr> <td>Functioneel</td> <td style="text-align: center;">x</td> </tr> <tr> <td>Functioneel decoratief</td> <td></td> </tr> <tr> <td>Decoratief</td> <td></td> </tr> </tbody> </table> <p><b>Toepassingsgebied:</b></p> <table border="1" data-bbox="244 869 818 1081"> <thead> <tr> <th colspan="2">M.1AL100.EU</th> </tr> </thead> <tbody> <tr> <td>Gebieds ontsluitingsweg</td> <td style="text-align: center;">X</td> </tr> <tr> <td>Erftoegangsweg</td> <td style="text-align: center;">X</td> </tr> <tr> <td>Erftoegangsweg bedrijven</td> <td></td> </tr> <tr> <td>Centrum</td> <td></td> </tr> <tr> <td>Parken en begraafplaatsen</td> <td></td> </tr> <tr> <td>Buitengebied</td> <td></td> </tr> </tbody> </table>	Kwaliteitsbeeld		Functioneel	x	Functioneel decoratief		Decoratief		M.1AL100.EU		Gebieds ontsluitingsweg	X	Erftoegangsweg	X	Erftoegangsweg bedrijven		Centrum		Parken en begraafplaatsen		Buitengebied		<div style="display: flex; align-items: center;">  <table border="1" data-bbox="1029 1025 1450 1182" style="margin-left: 20px;"> <tbody> <tr> <td>LPH</td> <td>A</td> <td>10000</td> <td>mm</td> </tr> <tr> <td>Voetmaat x Wanddikte</td> <td>B</td> <td>226x3,3</td> <td>mm</td> </tr> <tr> <td>Top maat</td> <td>C</td> <td>76</td> <td>mm</td> </tr> <tr> <td>Dagmaat deur</td> <td>D</td> <td>600x115</td> <td>mm</td> </tr> <tr> <td>Deurhoogte boven maaiveld</td> <td>E</td> <td>1000</td> <td>mm</td> </tr> <tr> <td>Lengte grondstuk</td> <td>F</td> <td>1700</td> <td>mm</td> </tr> <tr> <td>Uithouderlengte</td> <td>G</td> <td>1250</td> <td>mm</td> </tr> </tbody> </table> </div>		LPH	A	10000	mm	Voetmaat x Wanddikte	B	226x3,3	mm	Top maat	C	76	mm	Dagmaat deur	D	600x115	mm	Deurhoogte boven maaiveld	E	1000	mm	Lengte grondstuk	F	1700	mm	Uithouderlengte	G	1250	mm
Kwaliteitsbeeld																																																				
Functioneel	x																																																			
Functioneel decoratief																																																				
Decoratief																																																				
M.1AL100.EU																																																				
Gebieds ontsluitingsweg	X																																																			
Erftoegangsweg	X																																																			
Erftoegangsweg bedrijven																																																				
Centrum																																																				
Parken en begraafplaatsen																																																				
Buitengebied																																																				
LPH	A	10000	mm																																																	
Voetmaat x Wanddikte	B	226x3,3	mm																																																	
Top maat	C	76	mm																																																	
Dagmaat deur	D	600x115	mm																																																	
Deurhoogte boven maaiveld	E	1000	mm																																																	
Lengte grondstuk	F	1700	mm																																																	
Uithouderlengte	G	1250	mm																																																	
<p><b>Mastgegevens :</b></p> Type            10m Aluminium Artikelnummer    11.100.226.26V <table border="1" data-bbox="244 1350 708 1473"> <thead> <tr> <th></th> <th>Maat (mm)</th> </tr> </thead> <tbody> <tr> <td>Hoogte</td> <td>10.000</td> </tr> <tr> <td>Uithouder</td> <td>1.250</td> </tr> <tr> <td>Grondstuk</td> <td>1.700</td> </tr> </tbody> </table>		Maat (mm)	Hoogte	10.000	Uithouder	1.250	Grondstuk	1.700	<p><b>Beheeraspecten:</b></p> <table border="0" data-bbox="863 1261 1406 1413"> <tbody> <tr> <td>- Levensduur</td> <td style="text-align: right;">40 jaar</td> </tr> <tr> <td>- Schildercyclus</td> <td style="text-align: right;">nvt</td> </tr> <tr> <td>- Richtprijs</td> <td style="text-align: right;">€ 498</td> </tr> <tr> <td>- Indicatieve exploitatiekosten per jaar</td> <td style="text-align: right;">€ 12</td> </tr> </tbody> </table> <p style="color: green; font-size: small;">- Alle tarieven van het prijsniveau 2010 excl. BTW</p>		- Levensduur	40 jaar	- Schildercyclus	nvt	- Richtprijs	€ 498	- Indicatieve exploitatiekosten per jaar	€ 12																																		
	Maat (mm)																																																			
Hoogte	10.000																																																			
Uithouder	1.250																																																			
Grondstuk	1.700																																																			
- Levensduur	40 jaar																																																			
- Schildercyclus	nvt																																																			
- Richtprijs	€ 498																																																			
- Indicatieve exploitatiekosten per jaar	€ 12																																																			
<p><b>In combinatie met:</b></p> <table border="1" data-bbox="244 1653 818 1955"> <thead> <tr> <th>Arm nr.</th> <th>Lamp nr.</th> <th>Vermogen (W)</th> </tr> </thead> <tbody> <tr> <td>A.P-SGS.252</td> <td>L.SON-T</td> <td>70W</td> </tr> <tr><td> </td><td> </td><td> </td></tr> <tr><td> </td><td> </td><td> </td></tr> <tr><td> </td><td> </td><td> </td></tr> <tr><td> </td><td> </td><td> </td></tr> <tr><td> </td><td> </td><td> </td></tr> <tr><td> </td><td> </td><td> </td></tr> <tr><td> </td><td> </td><td> </td></tr> <tr><td> </td><td> </td><td> </td></tr> <tr><td> </td><td> </td><td> </td></tr> </tbody> </table>	Arm nr.	Lamp nr.	Vermogen (W)	A.P-SGS.252	L.SON-T	70W																												<p><b>Algemene informatie:</b></p> <ul style="list-style-type: none"> <li>- opt. 2 schalige LDPE maaiveldbeschermer</li> <li>- standaard mast is ongeschikt voor reclame</li> <li>- Het ondergrondsdeel is v.z.v. een 2-laags corrosiewerende zwarte of grijze PVC bandage aan</li> </ul>																		
Arm nr.	Lamp nr.	Vermogen (W)																																																		
A.P-SGS.252	L.SON-T	70W																																																		

Gemeente Wijdmeren 	<b>INFRA</b> 	<b>M.1ST100.EU</b>																								
Mast. type:	<b>M.1ST100.EU</b>																									
Uitgifte datum: Mei 2010	Fabrikant: Valmont																									
<p><b>Omschrijving:</b>          Stalen poedercoat mast 10 meter met uithouder van 1,5 m, Buiten bebouwde kom Kleur RAL 9007 (Grijs aluminium kleurig), Binnen de bebouwde kom Antraciet (Ral 7016)</p> <table border="1" data-bbox="244 651 600 786"> <thead> <tr> <th colspan="2">Kwaliteitbeeld</th> </tr> </thead> <tbody> <tr> <td>Functioneel</td> <td style="text-align: center;"><b>x</b></td> </tr> <tr> <td>Functioneel decoratief</td> <td></td> </tr> <tr> <td>Decoratief</td> <td></td> </tr> </tbody> </table>	Kwaliteitbeeld		Functioneel	<b>x</b>	Functioneel decoratief		Decoratief																			
Kwaliteitbeeld																										
Functioneel	<b>x</b>																									
Functioneel decoratief																										
Decoratief																										
<p><b>Toepassingsgebied:</b></p> <table border="1" data-bbox="244 869 818 1086"> <thead> <tr> <th colspan="2">M.1ST100.EU</th> </tr> </thead> <tbody> <tr> <td>Gebieds ontsluitingsweg</td> <td style="text-align: center;"><b>x</b></td> </tr> <tr> <td>Erftoegangsweg</td> <td></td> </tr> <tr> <td>Erftoegangsweg bedrijven</td> <td></td> </tr> <tr> <td>Centrum</td> <td></td> </tr> <tr> <td>Parken en begraafplaatsen</td> <td></td> </tr> <tr> <td>Buitengebied</td> <td></td> </tr> </tbody> </table>	M.1ST100.EU		Gebieds ontsluitingsweg	<b>x</b>	Erftoegangsweg		Erftoegangsweg bedrijven		Centrum		Parken en begraafplaatsen		Buitengebied		<p><b>Beheeraspecten:</b></p> <table data-bbox="863 1265 1404 1422"> <tbody> <tr> <td>- Levensduur</td> <td style="text-align: right;">40 jaar</td> </tr> <tr> <td>- Schildercyclus</td> <td style="text-align: right;">nvt</td> </tr> <tr> <td>- Richtprijs</td> <td style="text-align: right;">€ 748</td> </tr> <tr> <td>- Indicatieve exploitatiekosten per jaar</td> <td style="text-align: right;">€ 19</td> </tr> </tbody> </table> <p style="color: green; font-style: italic;">- Alle tarieven van het prijsniveau 2010 excl. BTW</p>		- Levensduur	40 jaar	- Schildercyclus	nvt	- Richtprijs	€ 748	- Indicatieve exploitatiekosten per jaar	€ 19		
M.1ST100.EU																										
Gebieds ontsluitingsweg	<b>x</b>																									
Erftoegangsweg																										
Erftoegangsweg bedrijven																										
Centrum																										
Parken en begraafplaatsen																										
Buitengebied																										
- Levensduur	40 jaar																									
- Schildercyclus	nvt																									
- Richtprijs	€ 748																									
- Indicatieve exploitatiekosten per jaar	€ 19																									
<p><b>Mastgegevens Kaal</b></p> <p>Type Uithoudermast          Artikelnummer CVL 10.0 PTU48</p> <table border="1" data-bbox="244 1350 710 1473"> <thead> <tr> <th></th> <th>Maat (mm)</th> </tr> </thead> <tbody> <tr> <td>Hoogte</td> <td>10.000</td> </tr> <tr> <td>Uithouder</td> <td>1.500</td> </tr> <tr> <td>Grondstuk</td> <td>1.610</td> </tr> </tbody> </table>		Maat (mm)	Hoogte	10.000	Uithouder	1.500	Grondstuk	1.610																		
	Maat (mm)																									
Hoogte	10.000																									
Uithouder	1.500																									
Grondstuk	1.610																									
<p><b>In combinatie met:</b></p> <table border="1" data-bbox="244 1653 818 1960"> <thead> <tr> <th>Arm nr.</th> <th>Lamp nr.</th> <th>Vermogen (W)</th> </tr> </thead> <tbody> <tr> <td>A.P-SGS.252</td> <td>L.SON-T</td> <td>70W</td> </tr> <tr> <td> </td> <td> </td> <td> </td> </tr> <tr> <td> </td> <td> </td> <td> </td> </tr> <tr> <td> </td> <td> </td> <td> </td> </tr> <tr> <td> </td> <td> </td> <td> </td> </tr> <tr> <td> </td> <td> </td> <td> </td> </tr> <tr> <td> </td> <td> </td> <td> </td> </tr> </tbody> </table>	Arm nr.	Lamp nr.	Vermogen (W)	A.P-SGS.252	L.SON-T	70W																			<p><b>Algemene informatie:</b></p> <ul style="list-style-type: none"> <li>- RAL9007 (Grijs Aluminium) - Buiten beb.com</li> <li>- RAL7016 (Antraciet grijs) - Binnen beb. Kom</li> <li>- met grondstuk bewerking</li> <li>- Thermisch verzinkt volgens NEN-EN-ISO 1461</li> <li>- standaard mast is geschikt voor reclame</li> </ul>	
Arm nr.	Lamp nr.	Vermogen (W)																								
A.P-SGS.252	L.SON-T	70W																								

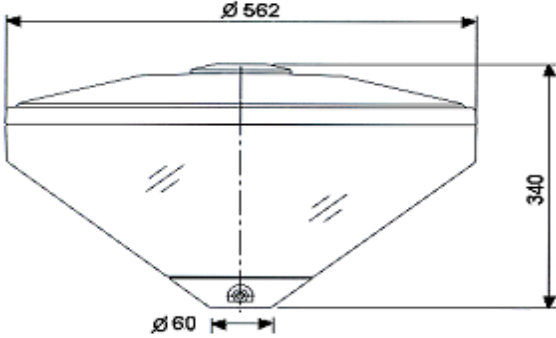
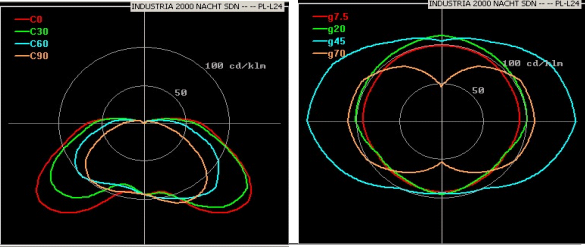

## 11 Bijlage II – Technische gegevens armaturen

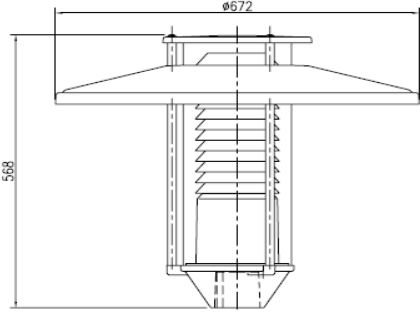
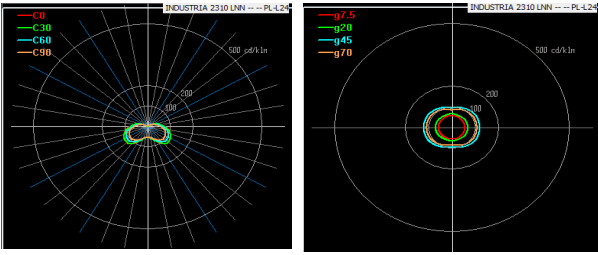

Gemeente Wijdmeren 	<b>INFRA</b>  <b>ENGINEERING</b>	<b>A.IND.2000</b>																								
Uitgifte datum: Mei 2010	Arm. type: <b>Industria 2000</b>																									
<b>Mogelijke lichtbronnen:</b> <table border="1" data-bbox="244 472 600 622"> <thead> <tr> <th>Lampcode</th> <th>Watt</th> </tr> </thead> <tbody> <tr> <td>L.PL-L</td> <td>24</td> </tr> <tr> <td> </td> <td> </td> </tr> <tr> <td> </td> <td> </td> </tr> </tbody> </table> <b>Kwaliteitsbeeld</b> <table border="1" data-bbox="244 651 600 779"> <tbody> <tr> <td>Functioneel</td> <td> </td> </tr> <tr> <td>Functioneel decoratief</td> <td><b>x</b></td> </tr> <tr> <td>Decoratief</td> <td> </td> </tr> </tbody> </table>	Lampcode	Watt	L.PL-L	24					Functioneel		Functioneel decoratief	<b>x</b>	Decoratief													
Lampcode	Watt																									
L.PL-L	24																									
Functioneel																										
Functioneel decoratief	<b>x</b>																									
Decoratief																										
<b>Toepassingsgebied:</b> <table border="1" data-bbox="244 869 818 1081"> <thead> <tr> <th colspan="2">A.IND.2000</th> </tr> </thead> <tbody> <tr> <td>Gebieds ontsluitingsweg</td> <td> </td> </tr> <tr> <td>Erftoegangsweg</td> <td><b>x</b></td> </tr> <tr> <td>Erftoegangsweg bedrijven</td> <td> </td> </tr> <tr> <td>Centrum</td> <td><b>x</b></td> </tr> <tr> <td>Parken en begraafplaatsen</td> <td><b>x</b></td> </tr> <tr> <td>Buitengebied</td> <td> </td> </tr> </tbody> </table>	A.IND.2000		Gebieds ontsluitingsweg		Erftoegangsweg	<b>x</b>	Erftoegangsweg bedrijven		Centrum	<b>x</b>	Parken en begraafplaatsen	<b>x</b>	Buitengebied													
A.IND.2000																										
Gebieds ontsluitingsweg																										
Erftoegangsweg	<b>x</b>																									
Erftoegangsweg bedrijven																										
Centrum	<b>x</b>																									
Parken en begraafplaatsen	<b>x</b>																									
Buitengebied																										
<b>Beheeraspecten:</b> <table border="0" data-bbox="244 1261 818 1574"> <tbody> <tr> <td>- Levensduur</td> <td>20 jaar</td> <td> </td> </tr> <tr> <td>- Gemiddelde catalogusprijs</td> <td>€</td> <td>258</td> </tr> <tr> <td>- indicatieve jaarlijkse exploitatie kosten</td> <td>€</td> <td>13</td> </tr> <tr> <td>- armatuur rendement</td> <td> </td> <td>0,83</td> </tr> <tr> <td>- lichtstroom 1xPLL 24</td> <td> </td> <td>1800 lumen</td> </tr> <tr> <td>- verl. Rendement tot 4m</td> <td> </td> <td>0,36</td> </tr> <tr> <td>- verl. Rendement tot 6m</td> <td> </td> <td>0,31</td> </tr> <tr> <td>- verl. Rendement tot 8m</td> <td> </td> <td>0,20</td> </tr> </tbody> </table>	- Levensduur	20 jaar		- Gemiddelde catalogusprijs	€	258	- indicatieve jaarlijkse exploitatie kosten	€	13	- armatuur rendement		0,83	- lichtstroom 1xPLL 24		1800 lumen	- verl. Rendement tot 4m		0,36	- verl. Rendement tot 6m		0,31	- verl. Rendement tot 8m		0,20	<b>Lichtverdelingskromme:</b> Zijaanzicht <span style="margin-left: 100px;">Bovenaanzicht</span> 	
- Levensduur	20 jaar																									
- Gemiddelde catalogusprijs	€	258																								
- indicatieve jaarlijkse exploitatie kosten	€	13																								
- armatuur rendement		0,83																								
- lichtstroom 1xPLL 24		1800 lumen																								
- verl. Rendement tot 4m		0,36																								
- verl. Rendement tot 6m		0,31																								
- verl. Rendement tot 8m		0,20																								
<b>In combinatie met:</b> <table border="1" data-bbox="244 1653 710 1865"> <thead> <tr> <th>Mast nr.</th> <th>Hoogte (m)</th> </tr> </thead> <tbody> <tr> <td>M.1ST040.PT</td> <td>4m</td> </tr> <tr> <td> </td> <td> </td> </tr> <tr> <td> </td> <td> </td> </tr> <tr> <td> </td> <td> </td> </tr> <tr> <td> </td> <td> </td> </tr> </tbody> </table>	Mast nr.	Hoogte (m)	M.1ST040.PT	4m									<b>Algemene informatie:</b> <ul style="list-style-type: none"> <li>- Afdichting IP66</li> <li>- Electronisch VSA</li> </ul> <p style="color: green; margin-top: 20px;"><i>Alle tarieven van het prijsniveau 2010 excl. BTW</i></p>													
Mast nr.	Hoogte (m)																									
M.1ST040.PT	4m																									



Gemeente Wijdmeren 		<b>A.GAS</b>																
Uitgifte datum: Mei 2010	Arm. type: <b>Gaslantaarn</b>																	
<b>Mogelijke lichtbronnen:</b> <table border="1" data-bbox="231 470 584 622"> <thead> <tr> <th>Lampcode</th> <th>Watt</th> </tr> </thead> <tbody> <tr> <td>L.SON</td> <td>50</td> </tr> <tr> <td> </td> <td> </td> </tr> <tr> <td> </td> <td> </td> </tr> <tr> <td> </td> <td> </td> </tr> </tbody> </table> <b>Kwaliteitsbeeld</b> <table border="1" data-bbox="231 654 584 779"> <tbody> <tr> <td>Functioneel</td> <td> </td> </tr> <tr> <td>Functioneel decoratief</td> <td> </td> </tr> <tr> <td>Decoratief</td> <td><b>x</b></td> </tr> </tbody> </table>		Lampcode	Watt	L.SON	50							Functioneel		Functioneel decoratief		Decoratief	<b>x</b>	
Lampcode	Watt																	
L.SON	50																	
Functioneel																		
Functioneel decoratief																		
Decoratief	<b>x</b>																	
<b>Toepassingsgebied:</b> <table border="1" data-bbox="231 869 805 1081"> <thead> <tr> <th colspan="2">A.GAS</th> </tr> </thead> <tbody> <tr> <td>Gebieds ontsluitingsweg</td> <td> </td> </tr> <tr> <td>Erftoegangsweg</td> <td><b>x</b></td> </tr> <tr> <td>Erftoegangsweg bedrijven</td> <td> </td> </tr> <tr> <td>Centrum</td> <td><b>x</b></td> </tr> <tr> <td>Parken en begraafplaatsen</td> <td> </td> </tr> <tr> <td>Buitengebied</td> <td> </td> </tr> </tbody> </table>		A.GAS		Gebieds ontsluitingsweg		Erftoegangsweg	<b>x</b>	Erftoegangsweg bedrijven		Centrum	<b>x</b>	Parken en begraafplaatsen		Buitengebied				
A.GAS																		
Gebieds ontsluitingsweg																		
Erftoegangsweg	<b>x</b>																	
Erftoegangsweg bedrijven																		
Centrum	<b>x</b>																	
Parken en begraafplaatsen																		
Buitengebied																		
<b>Beheeraspecten:</b> <ul style="list-style-type: none"> <li>- Levensduur <span style="float: right;">40 jaar</span></li> <li>- Gemiddelde catalogusprijs</li> <li>- Indicatieve exploitatiekosten per jaar <span style="float: right;">€ -</span></li> </ul> <p style="color: green; font-size: small; margin-top: 10px;"><i>Alle tarieven van het prijsniveau 2010 excl. BTW</i></p>		<b>Lichtverdelingskromme:</b> Zijaanzicht <span style="float: right;">Bovenaanzicht</span>  <p style="text-align: center;">geen gegevens beschikbaar</p>																
<b>In combinatie met:</b> <table border="1" data-bbox="231 1653 695 1865"> <thead> <tr> <th>Mast nr.</th> <th>Hoogte (m)</th> </tr> </thead> <tbody> <tr> <td>M.GY035.BB</td> <td>3,5</td> </tr> <tr> <td> </td> <td> </td> </tr> <tr> <td> </td> <td> </td> </tr> <tr> <td> </td> <td> </td> </tr> <tr> <td> </td> <td> </td> </tr> </tbody> </table>		Mast nr.	Hoogte (m)	M.GY035.BB	3,5									<b>Algemene informatie:</b>  Fabrikant onbekend, mogelijke leverancier de Nood, afgebeeld model is type Haagse Kap				
Mast nr.	Hoogte (m)																	
M.GY035.BB	3,5																	

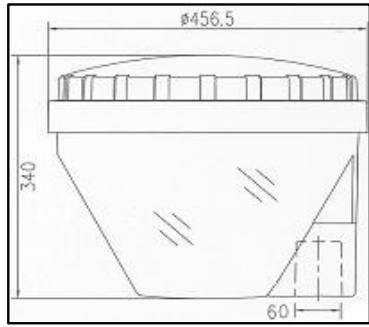
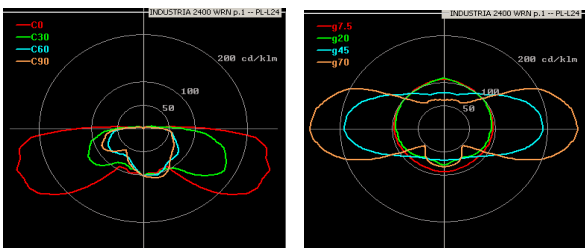

Gemeente Wijdmeren 	<b>INFRA</b> ENGINEERING	<b>A.IND.2310</b>																								
Uitgifte datum: Mei 2010	Arm. type: <b>A.IND.2310 - Osiris</b>																									
<b>Mogelijke lichtbronnen:</b> <table border="1" data-bbox="245 465 603 622"> <thead> <tr> <th>Lampcode</th> <th>Watt</th> </tr> </thead> <tbody> <tr> <td>L.PL-L</td> <td>24</td> </tr> <tr> <td> </td> <td> </td> </tr> <tr> <td> </td> <td> </td> </tr> <tr> <td> </td> <td> </td> </tr> </tbody> </table> <b>Kwaliteitsbeeld</b> <table border="1" data-bbox="245 651 603 779"> <tbody> <tr> <td>Functioneel</td> <td> </td> </tr> <tr> <td>Functioneel decoratief</td> <td> </td> </tr> <tr> <td>Decoratief</td> <td><b>x</b></td> </tr> </tbody> </table>	Lampcode	Watt	L.PL-L	24							Functioneel		Functioneel decoratief		Decoratief	<b>x</b>										
Lampcode	Watt																									
L.PL-L	24																									
Functioneel																										
Functioneel decoratief																										
Decoratief	<b>x</b>																									
<b>Toepassingsgebied:</b> <table border="1" data-bbox="245 869 823 1084"> <thead> <tr> <th colspan="2">A.IND.2310</th> </tr> </thead> <tbody> <tr> <td>Gebieds ontsluitingsweg</td> <td> </td> </tr> <tr> <td>Erftoegangsweg</td> <td><b>x</b></td> </tr> <tr> <td>Erftoegangsweg bedrijven</td> <td> </td> </tr> <tr> <td>Centrum</td> <td> </td> </tr> <tr> <td>Parken en begraafplaatsen</td> <td><b>x</b></td> </tr> <tr> <td>Buitengebied</td> <td><b>x</b></td> </tr> </tbody> </table>	A.IND.2310		Gebieds ontsluitingsweg		Erftoegangsweg	<b>x</b>	Erftoegangsweg bedrijven		Centrum		Parken en begraafplaatsen	<b>x</b>	Buitengebied	<b>x</b>	 <p style="text-align: center;">2310</p>											
A.IND.2310																										
Gebieds ontsluitingsweg																										
Erftoegangsweg	<b>x</b>																									
Erftoegangsweg bedrijven																										
Centrum																										
Parken en begraafplaatsen	<b>x</b>																									
Buitengebied	<b>x</b>																									
<b>Beheeraspecten:</b> <table border="0" data-bbox="245 1263 798 1570"> <tbody> <tr> <td>- Levensduur</td> <td>20 jaar</td> <td> </td> </tr> <tr> <td>- Gemiddelde catalogusprijs</td> <td>€</td> <td>576</td> </tr> <tr> <td>- indicatieve jaarlijkse exploitatiekosten</td> <td>€</td> <td>29</td> </tr> <tr> <td>- armatuurrendement</td> <td> </td> <td>0,83</td> </tr> <tr> <td>- lichtstroom 1 x PLL24</td> <td> </td> <td>1800 lumen</td> </tr> <tr> <td>- verl. rendement tot 4m</td> <td> </td> <td>0,22</td> </tr> <tr> <td>- verl. rendement tot 6m</td> <td> </td> <td>0,19</td> </tr> <tr> <td>- verl. rendement tot 8m</td> <td> </td> <td>0,12</td> </tr> </tbody> </table>	- Levensduur	20 jaar		- Gemiddelde catalogusprijs	€	576	- indicatieve jaarlijkse exploitatiekosten	€	29	- armatuurrendement		0,83	- lichtstroom 1 x PLL24		1800 lumen	- verl. rendement tot 4m		0,22	- verl. rendement tot 6m		0,19	- verl. rendement tot 8m		0,12	<b>Lichtverdelingskromme:</b> Zijaanzicht <span style="float: right;">Bovenaanzicht</span> 	
- Levensduur	20 jaar																									
- Gemiddelde catalogusprijs	€	576																								
- indicatieve jaarlijkse exploitatiekosten	€	29																								
- armatuurrendement		0,83																								
- lichtstroom 1 x PLL24		1800 lumen																								
- verl. rendement tot 4m		0,22																								
- verl. rendement tot 6m		0,19																								
- verl. rendement tot 8m		0,12																								
<b>In combinatie met:</b> <table border="1" data-bbox="245 1653 715 1868"> <thead> <tr> <th>Mast nr.</th> <th>Hoogte (m)</th> </tr> </thead> <tbody> <tr> <td>M.1ST040.PT</td> <td>4</td> </tr> <tr> <td> </td> <td> </td> </tr> <tr> <td> </td> <td> </td> </tr> <tr> <td> </td> <td> </td> </tr> <tr> <td> </td> <td> </td> </tr> </tbody> </table>	Mast nr.	Hoogte (m)	M.1ST040.PT	4									<b>Algemene informatie:</b> Typenaam Industria Osiris - Afdichting IP66 - elektronisch VSA  <i>Alle tarieven van het prijsniveau 2010 excl. BTW</i>													
Mast nr.	Hoogte (m)																									
M.1ST040.PT	4																									

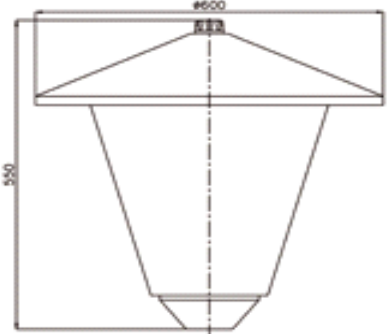
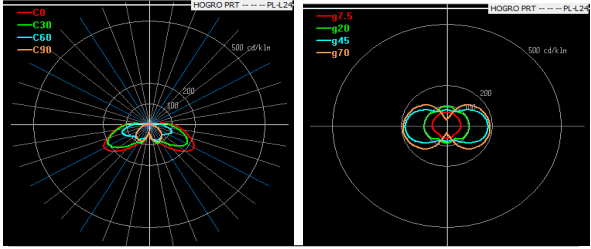



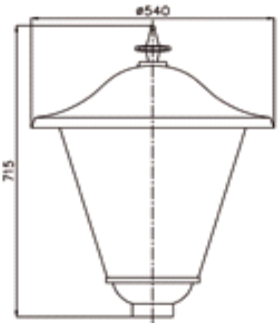
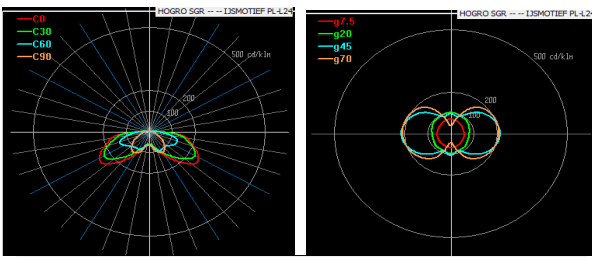

Gemeente Wijdmeren 		<b>A.I2400</b>																								
Uitgifte datum: Mei 2010	Arm. type: <b>A.I2400 = Padvinder</b>																									
<b>Mogelijke lichtbronnen:</b> <table border="1" data-bbox="231 465 587 622"> <thead> <tr> <th>Lampcode</th> <th>Watt</th> </tr> </thead> <tbody> <tr> <td>L.PL-L</td> <td>24</td> </tr> <tr> <td> </td> <td> </td> </tr> <tr> <td> </td> <td> </td> </tr> <tr> <td> </td> <td> </td> </tr> </tbody> </table> <b>Kwaliteitsbeeld</b> <table border="1" data-bbox="231 651 587 779"> <tbody> <tr> <td>Functioneel</td> <td> </td> </tr> <tr> <td>Functioneel decoratief</td> <td><b>x</b></td> </tr> <tr> <td>Decoratief</td> <td> </td> </tr> </tbody> </table>	Lampcode	Watt	L.PL-L	24							Functioneel		Functioneel decoratief	<b>x</b>	Decoratief											
Lampcode	Watt																									
L.PL-L	24																									
Functioneel																										
Functioneel decoratief	<b>x</b>																									
Decoratief																										
<b>Toepassingsgebied:</b> <table border="1" data-bbox="231 869 805 1086"> <thead> <tr> <th colspan="2">A.I2400</th> </tr> </thead> <tbody> <tr> <td>Gebieds ontsluitingsweg</td> <td> </td> </tr> <tr> <td>Erftoegangsweg</td> <td><b>x</b></td> </tr> <tr> <td>Erftoegangsweg bedrijven</td> <td> </td> </tr> <tr> <td>Centrum</td> <td> </td> </tr> <tr> <td>Parken en begraafplaatsen</td> <td><b>x</b></td> </tr> <tr> <td>Buitengebied</td> <td><b>x</b></td> </tr> </tbody> </table>	A.I2400		Gebieds ontsluitingsweg		Erftoegangsweg	<b>x</b>	Erftoegangsweg bedrijven		Centrum		Parken en begraafplaatsen	<b>x</b>	Buitengebied	<b>x</b>												
A.I2400																										
Gebieds ontsluitingsweg																										
Erftoegangsweg	<b>x</b>																									
Erftoegangsweg bedrijven																										
Centrum																										
Parken en begraafplaatsen	<b>x</b>																									
Buitengebied	<b>x</b>																									
<b>Beheeraspecten:</b> <table data-bbox="231 1265 790 1568"> <tbody> <tr> <td>- Levensduur</td> <td>20 jaar</td> <td> </td> </tr> <tr> <td>- Gemiddelde catalogusprijs</td> <td>€</td> <td>157</td> </tr> <tr> <td>- indicatieve jaarlijkse exploitatiekosten</td> <td>€</td> <td>8</td> </tr> <tr> <td>- armatuurrendement</td> <td>0,83</td> <td> </td> </tr> <tr> <td>- lichtstroom 1 x PLL24</td> <td>1800 lumen</td> <td> </td> </tr> <tr> <td>- verl. rendement tot 4m</td> <td>0,41</td> <td> </td> </tr> <tr> <td>- verl. rendement tot 6m</td> <td>0,37</td> <td> </td> </tr> <tr> <td>- verl. rendement tot 8m</td> <td>0,24</td> <td> </td> </tr> </tbody> </table>	- Levensduur	20 jaar		- Gemiddelde catalogusprijs	€	157	- indicatieve jaarlijkse exploitatiekosten	€	8	- armatuurrendement	0,83		- lichtstroom 1 x PLL24	1800 lumen		- verl. rendement tot 4m	0,41		- verl. rendement tot 6m	0,37		- verl. rendement tot 8m	0,24		<b>Lichtverdelingskromme:</b> Zijaanzicht      Bovenaanzicht 	
- Levensduur	20 jaar																									
- Gemiddelde catalogusprijs	€	157																								
- indicatieve jaarlijkse exploitatiekosten	€	8																								
- armatuurrendement	0,83																									
- lichtstroom 1 x PLL24	1800 lumen																									
- verl. rendement tot 4m	0,41																									
- verl. rendement tot 6m	0,37																									
- verl. rendement tot 8m	0,24																									
<b>In combinatie met:</b> <table border="1" data-bbox="231 1653 699 1870"> <thead> <tr> <th>Mast nr.</th> <th>Hoogte (m)</th> </tr> </thead> <tbody> <tr> <td>M.1ST050.PT</td> <td>5</td> </tr> <tr> <td> </td> <td> </td> </tr> <tr> <td> </td> <td> </td> </tr> <tr> <td> </td> <td> </td> </tr> <tr> <td> </td> <td> </td> </tr> </tbody> </table>	Mast nr.	Hoogte (m)	M.1ST050.PT	5									<b>Algemene informatie:</b> Typenaam Industria Padvinder - Afdichting IP66 - elektronisch VSA - Smalstralend karakter door de unieke refractiekap Refractiekap <i>Alle tarieven van het prijsniveau 2010 excl. BTW</i>													
Mast nr.	Hoogte (m)																									
M.1ST050.PT	5																									

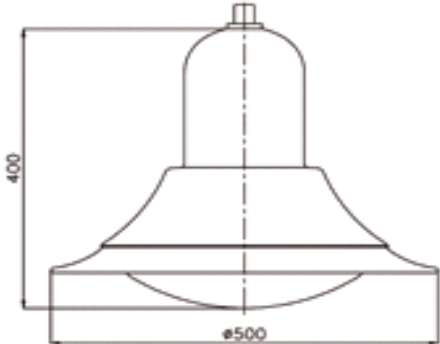
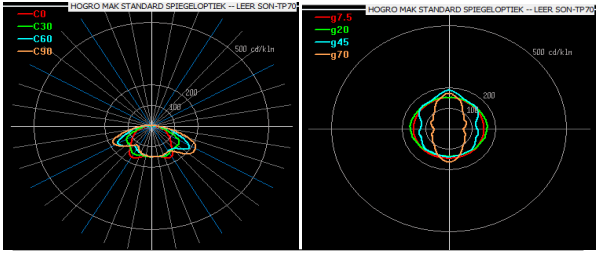
Gemeente Wijdmeren 		<b>A.PRT</b>																								
Uitgifte datum: Mei 2010	Arm. type: <b>AL-PRT</b>																									
<p><b>Mogelijke lichtbronnen:</b></p> <table border="1" data-bbox="228 472 584 624"> <thead> <tr> <th>Lampcode</th> <th>Watt</th> </tr> </thead> <tbody> <tr> <td>L.PL-L</td> <td>24</td> </tr> <tr> <td> </td> <td> </td> </tr> <tr> <td> </td> <td> </td> </tr> </tbody> </table> <p><b>Kwaliteitsbeeld</b></p> <table border="1" data-bbox="228 656 584 781"> <tbody> <tr> <td>Functioneel</td> <td> </td> </tr> <tr> <td>Functioneel decoratief</td> <td><b>x</b></td> </tr> <tr> <td>Decoratief</td> <td> </td> </tr> </tbody> </table>	Lampcode	Watt	L.PL-L	24					Functioneel		Functioneel decoratief	<b>x</b>	Decoratief													
Lampcode	Watt																									
L.PL-L	24																									
Functioneel																										
Functioneel decoratief	<b>x</b>																									
Decoratief																										
<p><b>Toepassingsgebied:</b></p> <table border="1" data-bbox="228 871 804 1084"> <thead> <tr> <th colspan="2">A.PRT</th> </tr> </thead> <tbody> <tr> <td>Gebieds ontsluitingsweg</td> <td> </td> </tr> <tr> <td>Erftoegangsweg</td> <td><b>x</b></td> </tr> <tr> <td>Erftoegangsweg bedrijven</td> <td> </td> </tr> <tr> <td>Centrum</td> <td> </td> </tr> <tr> <td>Parken en begraafplaatsen</td> <td><b>x</b></td> </tr> <tr> <td>Buitengebied</td> <td><b>x</b></td> </tr> </tbody> </table>	A.PRT		Gebieds ontsluitingsweg		Erftoegangsweg	<b>x</b>	Erftoegangsweg bedrijven		Centrum		Parken en begraafplaatsen	<b>x</b>	Buitengebied	<b>x</b>												
A.PRT																										
Gebieds ontsluitingsweg																										
Erftoegangsweg	<b>x</b>																									
Erftoegangsweg bedrijven																										
Centrum																										
Parken en begraafplaatsen	<b>x</b>																									
Buitengebied	<b>x</b>																									
<p><b>Beheeraspecten:</b></p> <table data-bbox="228 1267 778 1570"> <tbody> <tr> <td>- Levensduur</td> <td>20 jaar</td> <td> </td> </tr> <tr> <td>- Gemiddelde catalogusprijs</td> <td>€</td> <td>326</td> </tr> <tr> <td>- Indicatieve jaarlijkse exploitatiekosten</td> <td> </td> <td> </td> </tr> <tr> <td>- armatuurrendement</td> <td>0,83</td> <td> </td> </tr> <tr> <td>- lichtstroom 1 x PLL24</td> <td>1800 lumen</td> <td> </td> </tr> <tr> <td>- verl. rendement tot 4m</td> <td>0,4</td> <td> </td> </tr> <tr> <td>- verl. rendement tot 6m</td> <td>0,34</td> <td> </td> </tr> <tr> <td>- verl. rendement tot 8m</td> <td>0,22</td> <td> </td> </tr> </tbody> </table>	- Levensduur	20 jaar		- Gemiddelde catalogusprijs	€	326	- Indicatieve jaarlijkse exploitatiekosten			- armatuurrendement	0,83		- lichtstroom 1 x PLL24	1800 lumen		- verl. rendement tot 4m	0,4		- verl. rendement tot 6m	0,34		- verl. rendement tot 8m	0,22		<p><b>Lichtverdelingskromme:</b></p> <p>Zijaanzicht      Bovenaanzicht</p> 	
- Levensduur	20 jaar																									
- Gemiddelde catalogusprijs	€	326																								
- Indicatieve jaarlijkse exploitatiekosten																										
- armatuurrendement	0,83																									
- lichtstroom 1 x PLL24	1800 lumen																									
- verl. rendement tot 4m	0,4																									
- verl. rendement tot 6m	0,34																									
- verl. rendement tot 8m	0,22																									
<p><b>In combinatie met:</b></p> <table border="1" data-bbox="228 1659 695 1868"> <thead> <tr> <th>Mast nr.</th> <th>Hoogte (m)</th> </tr> </thead> <tbody> <tr> <td>M.1ST040PT</td> <td>4</td> </tr> <tr> <td> </td> <td> </td> </tr> <tr> <td> </td> <td> </td> </tr> <tr> <td> </td> <td> </td> </tr> <tr> <td> </td> <td> </td> </tr> </tbody> </table>	Mast nr.	Hoogte (m)	M.1ST040PT	4									<p><b>Algemene informatie:</b></p> <ul data-bbox="847 1693 1257 1778" style="list-style-type: none"> <li>- Lichtkap van polycarbonaat, ijsmotief</li> <li>- Afdichting IP65</li> <li>- Conventioneel VSA</li> </ul> <p><i>Alle tarieven van het prijsniveau 2010 excl. BTW</i></p>													
Mast nr.	Hoogte (m)																									
M.1ST040PT	4																									

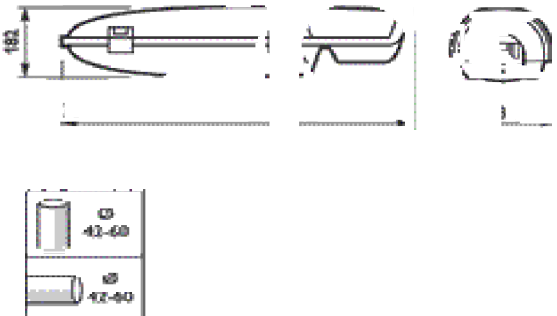
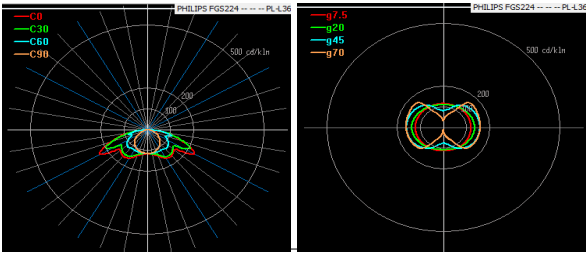

Gemeente Wijdmeren 		<b>A.L-SGR</b>																								
Uitgifte datum: Mei 2010	Arm. type: <b>AL-SGR</b>																									
<b>Mogelijke lichtbronnen:</b> <table border="1" data-bbox="239 459 598 616"> <thead> <tr> <th>Lampcode</th> <th>Watt</th> </tr> </thead> <tbody> <tr> <td>L.PL-L</td> <td>24</td> </tr> <tr> <td> </td> <td> </td> </tr> <tr> <td> </td> <td> </td> </tr> </tbody> </table> <b>Kwaliteitsbeeld</b> <table border="1" data-bbox="239 649 598 772"> <tbody> <tr> <td>Functioneel</td> <td> </td> </tr> <tr> <td>Functioneel decoratief</td> <td><b>x</b></td> </tr> <tr> <td>Decoratief</td> <td> </td> </tr> </tbody> </table>	Lampcode	Watt	L.PL-L	24					Functioneel		Functioneel decoratief	<b>x</b>	Decoratief													
Lampcode	Watt																									
L.PL-L	24																									
Functioneel																										
Functioneel decoratief	<b>x</b>																									
Decoratief																										
<b>Toepassingsgebied:</b> <table border="1" data-bbox="239 862 813 1086"> <thead> <tr> <th colspan="2">A.L-SGR</th> </tr> </thead> <tbody> <tr> <td>Gebieds ontsluitingsweg</td> <td> </td> </tr> <tr> <td>Erftoegangsweg</td> <td><b>x</b></td> </tr> <tr> <td>Erftoegangsweg bedrijven</td> <td> </td> </tr> <tr> <td>Centrum</td> <td> </td> </tr> <tr> <td>Parken en begraafplaatsen</td> <td><b>x</b></td> </tr> <tr> <td>Buitengebied</td> <td> </td> </tr> </tbody> </table>	A.L-SGR		Gebieds ontsluitingsweg		Erftoegangsweg	<b>x</b>	Erftoegangsweg bedrijven		Centrum		Parken en begraafplaatsen	<b>x</b>	Buitengebied													
A.L-SGR																										
Gebieds ontsluitingsweg																										
Erftoegangsweg	<b>x</b>																									
Erftoegangsweg bedrijven																										
Centrum																										
Parken en begraafplaatsen	<b>x</b>																									
Buitengebied																										
<b>Beheeraspecten:</b> <table border="0" data-bbox="239 1254 813 1568"> <tbody> <tr> <td>- Levensduur</td> <td>20 jaar</td> <td> </td> </tr> <tr> <td>- Gemiddelde catalogusprijs</td> <td>€</td> <td>383</td> </tr> <tr> <td>- Indicatieve exploitatiekosten per jaar</td> <td>€</td> <td>19</td> </tr> <tr> <td>- armatuurrendement</td> <td>0,83</td> <td> </td> </tr> <tr> <td>- lichtstroom 1 x PLL24</td> <td>1800 lumen</td> <td> </td> </tr> <tr> <td>- verl. rendement tot 4m</td> <td>0,4</td> <td> </td> </tr> <tr> <td>- verl. rendement tot 6m</td> <td>0,34</td> <td> </td> </tr> <tr> <td>- verl. rendement tot 8m</td> <td>0,22</td> <td> </td> </tr> </tbody> </table>	- Levensduur	20 jaar		- Gemiddelde catalogusprijs	€	383	- Indicatieve exploitatiekosten per jaar	€	19	- armatuurrendement	0,83		- lichtstroom 1 x PLL24	1800 lumen		- verl. rendement tot 4m	0,4		- verl. rendement tot 6m	0,34		- verl. rendement tot 8m	0,22		<b>Lichtverdelingskromme:</b> Zijaanzicht <span style="float: right;">Bovenaanzicht</span> 	
- Levensduur	20 jaar																									
- Gemiddelde catalogusprijs	€	383																								
- Indicatieve exploitatiekosten per jaar	€	19																								
- armatuurrendement	0,83																									
- lichtstroom 1 x PLL24	1800 lumen																									
- verl. rendement tot 4m	0,4																									
- verl. rendement tot 6m	0,34																									
- verl. rendement tot 8m	0,22																									
<b>In combinatie met:</b> <table border="1" data-bbox="239 1646 710 1870"> <thead> <tr> <th>Mast nr.</th> <th>Hoogte (m)</th> </tr> </thead> <tbody> <tr> <td>M.1ST040PT</td> <td>4</td> </tr> <tr> <td> </td> <td> </td> </tr> <tr> <td> </td> <td> </td> </tr> <tr> <td> </td> <td> </td> </tr> </tbody> </table>	Mast nr.	Hoogte (m)	M.1ST040PT	4							<b>Algemene informatie:</b> <ul style="list-style-type: none"> <li>- Lichtkap van polycarbonaat, helder</li> <li>- Afdichting IP65</li> <li>- Electronisch VSA</li> </ul> <p style="color: green; margin-top: 20px;"><i>Alle tarieven van het prijsniveau 2010 excl. BTW</i></p>															
Mast nr.	Hoogte (m)																									
M.1ST040PT	4																									

Gemeente Wijdmeren 		<b>A.L-MAK</b>																								
Uitgifte datum: Mei 2010	Arm. type: <b>A.L-MAK</b>																									
<p><b>Mogelijke lichtbronnen:</b></p> <table border="1" data-bbox="220 470 576 622"> <thead> <tr> <th>Lampcode</th> <th>Watt</th> </tr> </thead> <tbody> <tr> <td>SON-T</td> <td>70W</td> </tr> <tr> <td> </td> <td> </td> </tr> <tr> <td> </td> <td> </td> </tr> </tbody> </table> <p><b>Kwaliteitsbeeld</b></p> <table border="1" data-bbox="220 651 576 779"> <tbody> <tr> <td>Functioneel</td> <td> </td> </tr> <tr> <td>Functioneel decoratief</td> <td><b>x</b></td> </tr> <tr> <td>Decoratief</td> <td> </td> </tr> </tbody> </table>	Lampcode	Watt	SON-T	70W					Functioneel		Functioneel decoratief	<b>x</b>	Decoratief													
Lampcode	Watt																									
SON-T	70W																									
Functioneel																										
Functioneel decoratief	<b>x</b>																									
Decoratief																										
<p><b>Toepassingsgebied:</b></p> <table border="1" data-bbox="220 869 798 1084"> <thead> <tr> <th colspan="2">A.L-MAK</th> </tr> </thead> <tbody> <tr> <td>Gebieds ontsluitingsweg</td> <td> </td> </tr> <tr> <td>Erftoegangsweg</td> <td>x</td> </tr> <tr> <td>Erftoegangsweg bedrijven</td> <td> </td> </tr> <tr> <td>Centrum</td> <td>x</td> </tr> <tr> <td>Parken en begraafplaatsen</td> <td> </td> </tr> <tr> <td>Buitengebied</td> <td> </td> </tr> </tbody> </table>	A.L-MAK		Gebieds ontsluitingsweg		Erftoegangsweg	x	Erftoegangsweg bedrijven		Centrum	x	Parken en begraafplaatsen		Buitengebied													
A.L-MAK																										
Gebieds ontsluitingsweg																										
Erftoegangsweg	x																									
Erftoegangsweg bedrijven																										
Centrum	x																									
Parken en begraafplaatsen																										
Buitengebied																										
<p><b>Beheeraspecten:</b></p> <table data-bbox="225 1265 774 1568"> <tbody> <tr> <td>- Levensduur</td> <td>20 jaar</td> <td> </td> </tr> <tr> <td>- Gemiddelde catalogusprijs</td> <td>€</td> <td>532</td> </tr> <tr> <td>- Indicatieve exploitatiekosten per jaar</td> <td>€</td> <td>27</td> </tr> <tr> <td>- armatuurrendement</td> <td> </td> <td>0,83</td> </tr> <tr> <td>- lichtstroom SONT70</td> <td> </td> <td>5900 lumen</td> </tr> <tr> <td>- verl. rendement tot 4m</td> <td> </td> <td>0,46</td> </tr> <tr> <td>- verl. rendement tot 6m</td> <td> </td> <td>0,4</td> </tr> <tr> <td>- verl. rendement tot 8m</td> <td> </td> <td>0,26</td> </tr> </tbody> </table>	- Levensduur	20 jaar		- Gemiddelde catalogusprijs	€	532	- Indicatieve exploitatiekosten per jaar	€	27	- armatuurrendement		0,83	- lichtstroom SONT70		5900 lumen	- verl. rendement tot 4m		0,46	- verl. rendement tot 6m		0,4	- verl. rendement tot 8m		0,26	<p><b>Lichtverdelingskromme:</b></p> <p>Zijaanzicht <span style="margin-left: 150px;">Bovenaanzicht</span></p> 	
- Levensduur	20 jaar																									
- Gemiddelde catalogusprijs	€	532																								
- Indicatieve exploitatiekosten per jaar	€	27																								
- armatuurrendement		0,83																								
- lichtstroom SONT70		5900 lumen																								
- verl. rendement tot 4m		0,46																								
- verl. rendement tot 6m		0,4																								
- verl. rendement tot 8m		0,26																								
<p><b>In combinatie met:</b></p> <table border="1" data-bbox="220 1653 687 1868"> <thead> <tr> <th>Mast nr.</th> <th>Hoogte (m)</th> </tr> </thead> <tbody> <tr> <td>M.1ST060.BG</td> <td>6</td> </tr> <tr> <td> </td> <td> </td> </tr> <tr> <td> </td> <td> </td> </tr> <tr> <td> </td> <td> </td> </tr> <tr> <td> </td> <td> </td> </tr> </tbody> </table>	Mast nr.	Hoogte (m)	M.1ST060.BG	6									<p><b>Algemene informatie:</b></p> <ul style="list-style-type: none"> <li>- Lichtkap van polycarbonaat, helder</li> <li>- Afdichting IP54</li> <li>- Conventioneel VSA</li> </ul> <p><i>Alle tarieven van het prijsniveau 2010 excl. BTW</i></p>													
Mast nr.	Hoogte (m)																									
M.1ST060.BG	6																									

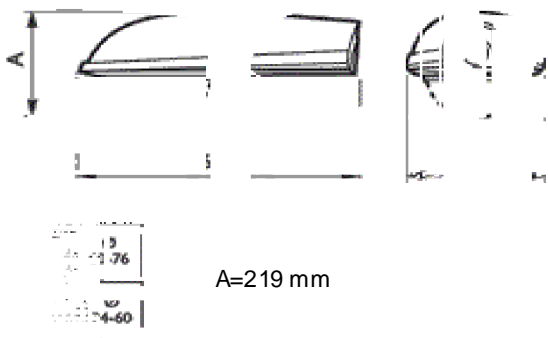
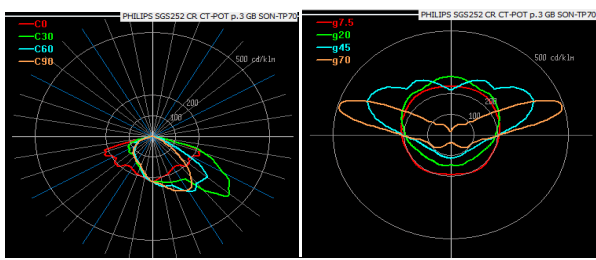

Gemeente Wijdmeren 	<b>INFRA</b> 	<b>A.P-FGS224</b>																								
Uitgifte datum: Mei 2010	Arm. type: <b>A.P-FGS224 - Residium</b>																									
Fabrikant: Philips																										
<p><b>Mogelijke lichtbronnen:</b></p> <table border="1" data-bbox="226 474 582 638"> <thead> <tr> <th>Lampcode</th> <th>Watt</th> </tr> </thead> <tbody> <tr> <td>LPL-L</td> <td>36</td> </tr> <tr> <td> </td> <td> </td> </tr> <tr> <td> </td> <td> </td> </tr> <tr> <td> </td> <td> </td> </tr> </tbody> </table> <p><b>Kwaliteitsbeeld</b></p> <table border="1" data-bbox="226 683 582 784"> <tbody> <tr> <td>Functioneel</td> <td style="text-align: center;"><b>x</b></td> </tr> <tr> <td>Functioneel decoratief</td> <td> </td> </tr> <tr> <td>Decoratief</td> <td> </td> </tr> </tbody> </table>	Lampcode	Watt	LPL-L	36							Functioneel	<b>x</b>	Functioneel decoratief		Decoratief											
Lampcode	Watt																									
LPL-L	36																									
Functioneel	<b>x</b>																									
Functioneel decoratief																										
Decoratief																										
<p><b>Toepassingsgebied:</b></p> <table border="1" data-bbox="226 869 801 1086"> <thead> <tr> <th colspan="2">A.P-FGS224</th> </tr> </thead> <tbody> <tr> <td>Gebieds ontsluitingsweg</td> <td style="text-align: center;"><b>x</b></td> </tr> <tr> <td>Erftoegangsweg</td> <td> </td> </tr> <tr> <td>Erftoegangsweg bedrijven</td> <td style="text-align: center;"><b>x</b></td> </tr> <tr> <td>Centrum</td> <td> </td> </tr> <tr> <td>Parken en begraafplaatsen</td> <td> </td> </tr> <tr> <td>Buitengebied</td> <td> </td> </tr> </tbody> </table>	A.P-FGS224		Gebieds ontsluitingsweg	<b>x</b>	Erftoegangsweg		Erftoegangsweg bedrijven	<b>x</b>	Centrum		Parken en begraafplaatsen		Buitengebied													
A.P-FGS224																										
Gebieds ontsluitingsweg	<b>x</b>																									
Erftoegangsweg																										
Erftoegangsweg bedrijven	<b>x</b>																									
Centrum																										
Parken en begraafplaatsen																										
Buitengebied																										
<p><b>Beheeraspecten:</b></p> <table data-bbox="226 1265 801 1568"> <tbody> <tr> <td>- Levensduur</td> <td>20 jaar</td> <td> </td> </tr> <tr> <td>- Gemiddelde catalogusprijs</td> <td>€</td> <td>160</td> </tr> <tr> <td>- Indicatieve exploitatiekosten per jaar</td> <td>€</td> <td>8</td> </tr> <tr> <td>- armatuurrendement</td> <td>0,82</td> <td> </td> </tr> <tr> <td>- lichtstroom 1xPLL36</td> <td>2900 lumen</td> <td> </td> </tr> <tr> <td>- verl. rendement tot 4m</td> <td>0,39</td> <td> </td> </tr> <tr> <td>- verl. rendement tot 6m</td> <td>0,34</td> <td> </td> </tr> <tr> <td>- verl. rendement tot 8m</td> <td>0,22</td> <td> </td> </tr> </tbody> </table>	- Levensduur	20 jaar		- Gemiddelde catalogusprijs	€	160	- Indicatieve exploitatiekosten per jaar	€	8	- armatuurrendement	0,82		- lichtstroom 1xPLL36	2900 lumen		- verl. rendement tot 4m	0,39		- verl. rendement tot 6m	0,34		- verl. rendement tot 8m	0,22		<p><b>Lichtverdelingskromme:</b></p> <p style="text-align: center;">Zijaanzicht                      Bovenaanzicht</p> 	
- Levensduur	20 jaar																									
- Gemiddelde catalogusprijs	€	160																								
- Indicatieve exploitatiekosten per jaar	€	8																								
- armatuurrendement	0,82																									
- lichtstroom 1xPLL36	2900 lumen																									
- verl. rendement tot 4m	0,39																									
- verl. rendement tot 6m	0,34																									
- verl. rendement tot 8m	0,22																									
<p><b>In combinatie met:</b></p> <table border="1" data-bbox="226 1657 694 1870"> <thead> <tr> <th>Mast nr.</th> <th>Hoogte (m)</th> </tr> </thead> <tbody> <tr> <td>M.1ST060.EU</td> <td>6</td> </tr> <tr> <td> </td> <td> </td> </tr> <tr> <td> </td> <td> </td> </tr> <tr> <td> </td> <td> </td> </tr> <tr> <td> </td> <td> </td> </tr> </tbody> </table>	Mast nr.	Hoogte (m)	M.1ST060.EU	6									<p><b>Algemene informatie:</b></p> <ul style="list-style-type: none"> <li>- Bovenkap: met glasvezel versterkt polypropyleen, UVgestabiliseerd</li> <li>- Electronisch VSA</li> <li>- IP43</li> <li>- geschikt voor opzet en opschuif</li> <li>- opzetmaat 42-60mm</li> <li>- opschuifmaat 42-60mm</li> </ul> <p><i>Alle tarieven van het prijsniveau 2010 excl. BTW</i></p>													
Mast nr.	Hoogte (m)																									
M.1ST060.EU	6																									

<p>☐</p> <p>Gemeente Wijdmeren <i>Wijdmeren</i></p>	<p>INFRA ENGINEERING</p>	<p>A.SGS252</p>																											
<p>Uitgifte datum: Mei 2010</p>	<p>Arm. type: <b>A.P-SGS252 - Iridium</b></p>																												
<p><b>Mogelijke lichtbronnen:</b></p> <table border="1"> <thead> <tr> <th>Lampcode</th> <th>Watt</th> </tr> </thead> <tbody> <tr> <td>L.SON-T</td> <td>50W</td> </tr> <tr> <td>L.SON-T</td> <td>70W</td> </tr> <tr> <td> </td> <td> </td> </tr> <tr> <td> </td> <td> </td> </tr> </tbody> </table> <p><b>Kwaliteitsbeeld</b></p> <table border="1"> <tbody> <tr> <td>Functioneel</td> <td><b>x</b></td> </tr> <tr> <td>Functioneel decoratief</td> <td> </td> </tr> <tr> <td>Decoratief</td> <td> </td> </tr> </tbody> </table>		Lampcode	Watt	L.SON-T	50W	L.SON-T	70W					Functioneel	<b>x</b>	Functioneel decoratief		Decoratief													
Lampcode	Watt																												
L.SON-T	50W																												
L.SON-T	70W																												
Functioneel	<b>x</b>																												
Functioneel decoratief																													
Decoratief																													
<p><b>Toepassingsgebied:</b></p> <table border="1"> <thead> <tr> <th colspan="2">A.SGS252</th> </tr> </thead> <tbody> <tr> <td>Gebieds ontsluitingsweg</td> <td><b>x</b></td> </tr> <tr> <td>Erftoegangsweg</td> <td> </td> </tr> <tr> <td>Erftoegangsweg bedrijven</td> <td><b>x</b></td> </tr> <tr> <td>Centrum</td> <td> </td> </tr> <tr> <td>Parken en begraafplaatsen</td> <td> </td> </tr> <tr> <td>Buitengebied</td> <td> </td> </tr> </tbody> </table>	A.SGS252		Gebieds ontsluitingsweg	<b>x</b>	Erftoegangsweg		Erftoegangsweg bedrijven	<b>x</b>	Centrum		Parken en begraafplaatsen		Buitengebied		 <p>A=219 mm</p>														
A.SGS252																													
Gebieds ontsluitingsweg	<b>x</b>																												
Erftoegangsweg																													
Erftoegangsweg bedrijven	<b>x</b>																												
Centrum																													
Parken en begraafplaatsen																													
Buitengebied																													
<p><b>Beheeraspecten:</b></p> <table> <tbody> <tr> <td>- Levensduur</td> <td>20 jaar</td> <td> </td> </tr> <tr> <td>- Gemiddelde catalogusprijs</td> <td>€</td> <td>312</td> </tr> <tr> <td>- Indicatieve exploitatiekosten per jaar</td> <td>€</td> <td>16</td> </tr> <tr> <td colspan="3"> </td> </tr> <tr> <td>- armatuurrendement</td> <td> </td> <td>0,83</td> </tr> <tr> <td>- lichtstroom SONT 70</td> <td> </td> <td>5900 lumen</td> </tr> <tr> <td>- verl. rendement tot 4m</td> <td> </td> <td>0,67</td> </tr> <tr> <td>- verl. rendement tot 6m</td> <td> </td> <td>0,62</td> </tr> <tr> <td>- verl. rendement tot 8m</td> <td> </td> <td>0,46</td> </tr> </tbody> </table>	- Levensduur	20 jaar		- Gemiddelde catalogusprijs	€	312	- Indicatieve exploitatiekosten per jaar	€	16				- armatuurrendement		0,83	- lichtstroom SONT 70		5900 lumen	- verl. rendement tot 4m		0,67	- verl. rendement tot 6m		0,62	- verl. rendement tot 8m		0,46	<p><b>Lichtverdelingskromme:</b></p> <p>Zijaanzicht                      Bovenaanzicht</p> 	
- Levensduur	20 jaar																												
- Gemiddelde catalogusprijs	€	312																											
- Indicatieve exploitatiekosten per jaar	€	16																											
- armatuurrendement		0,83																											
- lichtstroom SONT 70		5900 lumen																											
- verl. rendement tot 4m		0,67																											
- verl. rendement tot 6m		0,62																											
- verl. rendement tot 8m		0,46																											
<p><b>In combinatie met:</b></p> <table border="1"> <thead> <tr> <th>Mast nr.</th> <th>Hoogte (m)</th> </tr> </thead> <tbody> <tr> <td>M.ST080.EU</td> <td>8</td> </tr> <tr> <td>M.ST100.EU</td> <td>10</td> </tr> <tr> <td>M.AL080.EU</td> <td>8</td> </tr> <tr> <td>M.AL100.EU</td> <td>10</td> </tr> <tr> <td> </td> <td> </td> </tr> <tr> <td> </td> <td> </td> </tr> </tbody> </table>	Mast nr.	Hoogte (m)	M.ST080.EU	8	M.ST100.EU	10	M.AL080.EU	8	M.AL100.EU	10					<p><b>Algemene informatie:</b></p> <ul style="list-style-type: none"> <li>- bovenkap van met glasvezel versterkt polyester</li> <li>- elektronisch VSA</li> <li>- IP66</li> <li>- geschikt voor opzet en opschuif</li> <li>- opzetmaat 60-76mm</li> <li>- opschuifmaat 34-60mm</li> </ul> <p><i>Alle tarieven van het prijsniveau 2010 excl. BTW</i></p>														
Mast nr.	Hoogte (m)																												
M.ST080.EU	8																												
M.ST100.EU	10																												
M.AL080.EU	8																												
M.AL100.EU	10																												

## 12 Bijlage III – Technische gegevens lampen

Gemeente Wijdemerren 		<b>L.PL-L</b>																																						
Uitgifte datum: April 2010	Lampsoort: Compact fluorescentie 'Long' Lamptype: PL-L																																							
<p><b>Benaming:</b></p> <table border="1" data-bbox="256 472 786 533"> <tr> <th>Philips</th> <th>Osram</th> <th>Sylvania</th> </tr> <tr> <td>PL-L</td> <td>Dulux-L</td> <td>Lynx-L</td> </tr> </table> <p><b>Toe te passen lichtkleur(en)</b></p> <table border="1" data-bbox="256 562 786 622"> <tr> <td>Warmwit</td> <td>830</td> </tr> </table> <p><b>Kwaliteitsbeeld</b></p> <table border="1" data-bbox="256 651 611 779"> <tr> <td>Functioneel</td> <td><b>x</b></td> </tr> <tr> <td>Functioneel decoratief</td> <td><b>x</b></td> </tr> <tr> <td>Decoratief</td> <td><b>x</b></td> </tr> </table>	Philips	Osram	Sylvania	PL-L	Dulux-L	Lynx-L	Warmwit	830	Functioneel	<b>x</b>	Functioneel decoratief	<b>x</b>	Decoratief	<b>x</b>																										
Philips	Osram	Sylvania																																						
PL-L	Dulux-L	Lynx-L																																						
Warmwit	830																																							
Functioneel	<b>x</b>																																							
Functioneel decoratief	<b>x</b>																																							
Decoratief	<b>x</b>																																							
<p><b>Toepassingsgebied:</b></p> <table border="1" data-bbox="256 869 831 1081"> <thead> <tr> <th colspan="2">L.PL-L</th> </tr> </thead> <tbody> <tr> <td>Gebieds ontsluitingsweg</td> <td></td> </tr> <tr> <td>Erftoegangsweg</td> <td>X</td> </tr> <tr> <td>Erftoegangsweg bedrijven</td> <td>X</td> </tr> <tr> <td>Centrum</td> <td>X</td> </tr> <tr> <td>Parken en begraafplaatsen</td> <td>X</td> </tr> <tr> <td>Buitengebied</td> <td>X</td> </tr> </tbody> </table>	L.PL-L		Gebieds ontsluitingsweg		Erftoegangsweg	X	Erftoegangsweg bedrijven	X	Centrum	X	Parken en begraafplaatsen	X	Buitengebied	X	<p><b>Lampgegevens:</b></p> <table border="1" data-bbox="874 869 1425 1171"> <thead> <tr> <th>Vermogen (in W)</th> <th>Opg. verm. c-vsa</th> <th>Opg. verm. e-vsa</th> <th>Kleurweergave index (Ra)*</th> </tr> </thead> <tbody> <tr> <td>24</td> <td>32</td> <td>26</td> <td>83</td> </tr> <tr> <td>36</td> <td>44</td> <td>36</td> <td>83</td> </tr> <tr> <td>40</td> <td>-</td> <td>45</td> <td>83</td> </tr> <tr> <td>55</td> <td>-</td> <td>58</td> <td>83</td> </tr> <tr> <td>80</td> <td>-</td> <td>83</td> <td>83</td> </tr> </tbody> </table> <p>* Hoogste score: 100</p>		Vermogen (in W)	Opg. verm. c-vsa	Opg. verm. e-vsa	Kleurweergave index (Ra)*	24	32	26	83	36	44	36	83	40	-	45	83	55	-	58	83	80	-	83	83
L.PL-L																																								
Gebieds ontsluitingsweg																																								
Erftoegangsweg	X																																							
Erftoegangsweg bedrijven	X																																							
Centrum	X																																							
Parken en begraafplaatsen	X																																							
Buitengebied	X																																							
Vermogen (in W)	Opg. verm. c-vsa	Opg. verm. e-vsa	Kleurweergave index (Ra)*																																					
24	32	26	83																																					
36	44	36	83																																					
40	-	45	83																																					
55	-	58	83																																					
80	-	83	83																																					
<p><b>Algemene informatie:</b></p> <ul style="list-style-type: none"> <li>- Alleen in 4-pins uitvoering verkrijgbaar;</li> <li>- De 24 en 36W zijn zowel conventioneel als elektronisch te bedrijven (vsa);</li> <li>- Bij conventioneel bedrijf is een uitwendige starter nodig;</li> <li>- Dimbaar.</li> <li>- Type Polar gewenst.</li> </ul>	<p><b>Beheeraspecten:</b></p> <ul style="list-style-type: none"> <li>- Levensduur: 16.000 uur</li> <li>- Remplace interval: 4 jaar</li> <li>- Kosten:</li> </ul> <table data-bbox="890 1384 1425 1507"> <tr> <td><b>18, 24 en 36W</b></td> <td></td> <td></td> </tr> <tr> <td>Catalogusprijs</td> <td>€</td> <td>3,00</td> </tr> <tr> <td>Indicatieve exploitatiekosten per jaar</td> <td>€</td> <td>0,75</td> </tr> </table>		<b>18, 24 en 36W</b>			Catalogusprijs	€	3,00	Indicatieve exploitatiekosten per jaar	€	0,75																													
<b>18, 24 en 36W</b>																																								
Catalogusprijs	€	3,00																																						
Indicatieve exploitatiekosten per jaar	€	0,75																																						
	<ul style="list-style-type: none"> <li>- Gebaseerd op 4100 branduren</li> <li>- Alle tarieven van het prijsniveau 2010 excl. BTW</li> <li>- Ind. Exploitatiekosten = jaarlijkse materiaalkosten</li> </ul>																																							



Gemeente Wijdmeren 	<b>INFRA</b> ENGINEERING	<b>L.SON-T</b>																																																
Uitgifte datum: April 2010	Lampsoort: Hogedruk natrium, hogere lichtstroom																																																	
<b>Benaming:</b> <table border="1" data-bbox="264 468 783 528"> <tr> <th>Philips</th> <th>Osram</th> <th>Sylvania</th> </tr> <tr> <td>SON-T Plus</td> <td>NAV-T super</td> <td>SHP-TS</td> </tr> </table>  <table border="1" data-bbox="264 645 611 770"> <tr> <th colspan="2">Kwaliteitsbeeld</th> </tr> <tr> <td>Functioneel</td> <td style="text-align: center;">x</td> </tr> <tr> <td>Functioneel decoratief</td> <td style="text-align: center;">x</td> </tr> <tr> <td>Decoratief</td> <td style="text-align: center;">x</td> </tr> </table>	Philips	Osram	Sylvania	SON-T Plus	NAV-T super	SHP-TS	Kwaliteitsbeeld		Functioneel	x	Functioneel decoratief	x	Decoratief	x																																				
Philips	Osram	Sylvania																																																
SON-T Plus	NAV-T super	SHP-TS																																																
Kwaliteitsbeeld																																																		
Functioneel	x																																																	
Functioneel decoratief	x																																																	
Decoratief	x																																																	
<b>Toepassingsgebied:</b> <table border="1" data-bbox="264 857 825 1064"> <thead> <tr> <th colspan="2">L.SON-T</th> </tr> </thead> <tbody> <tr> <td>Gebieds ontsluitingsweg</td> <td style="text-align: center;">x</td> </tr> <tr> <td>Erftoegangsweg</td> <td style="text-align: center;">x</td> </tr> <tr> <td>Erftoegangsweg bedrijven</td> <td style="text-align: center;">x</td> </tr> <tr> <td>Centrum</td> <td></td> </tr> <tr> <td>Parken en begraafplaatsen</td> <td></td> </tr> <tr> <td>Buitengebied</td> <td></td> </tr> </tbody> </table>	L.SON-T		Gebieds ontsluitingsweg	x	Erftoegangsweg	x	Erftoegangsweg bedrijven	x	Centrum		Parken en begraafplaatsen		Buitengebied		<b>Lampgegevens:</b> <table border="1" data-bbox="866 857 1406 1151"> <thead> <tr> <th rowspan="2">Vermogen (in W)</th> <th colspan="2">Opg. verm.</th> <th rowspan="2">Kleurweergave index (Ra)*</th> </tr> <tr> <th>c-vsa</th> <th>e-vsa</th> </tr> </thead> <tbody> <tr> <td>50</td> <td>60</td> <td>56</td> <td>25</td> </tr> <tr> <td>70</td> <td>81</td> <td>81</td> <td>25</td> </tr> <tr> <td>100</td> <td>114</td> <td>114</td> <td>25</td> </tr> <tr> <td>150</td> <td>169</td> <td>166</td> <td>25</td> </tr> <tr> <td></td> <td></td> <td></td> <td></td> </tr> <tr> <td></td> <td></td> <td></td> <td></td> </tr> <tr> <td></td> <td></td> <td></td> <td></td> </tr> </tbody> </table> <p>* Hoogste score: 100</p>		Vermogen (in W)	Opg. verm.		Kleurweergave index (Ra)*	c-vsa	e-vsa	50	60	56	25	70	81	81	25	100	114	114	25	150	169	166	25												
L.SON-T																																																		
Gebieds ontsluitingsweg	x																																																	
Erftoegangsweg	x																																																	
Erftoegangsweg bedrijven	x																																																	
Centrum																																																		
Parken en begraafplaatsen																																																		
Buitengebied																																																		
Vermogen (in W)	Opg. verm.		Kleurweergave index (Ra)*																																															
	c-vsa	e-vsa																																																
50	60	56	25																																															
70	81	81	25																																															
100	114	114	25																																															
150	169	166	25																																															
<b>Algemene informatie:</b> - Uitstraling van goudgeel licht; - Dimbaar.	<b>Beheeraspecten:</b> - Levensduur 16.000 uur - Replace interval 4 jaar - Kosten:  <b>50/ 70W</b> Catalogusprijs € 9,47 Indicatieve exploitatiekosten per jaar € 2,37  <b>100W</b> Catalogusprijs € 14,47 Indicatieve exploitatiekosten per jaar € 3,62  <b>( 150 W</b>   Catalogusprijs # € 60,32 Indicatieve exploitatiekosten € 15,08																																																	
	<i>- Gebaseerd op 4100 branduren</i> <i>- Alle tarieven van het prijsniveau 2010 excl. BTW</i> <i>- Ind. Exploitatiekosten = jaarlijkse materiaalkosten</i>																																																	

## 13 Bijlage III – TCO berekeningen

**TCO berekening**

Mast, armatuur en lamp combinatie

**M.1ST040.PT-A.I2000-L.PL-L 24****Uitgangspunten**

Verlichtingsrendement - woonstraat	0,36
Lichtniveau	3 lux
Profielbreedte	8
Lengte wegvak	100
Aantal masten voor 100m	<b>3,7</b>
Levensduur mast	40 jaar
Levensduur armatuur	20 jaar

**Aanschafkosten**

omschrijving		aantal	per stuk	Per mast	Per straat over 40 jaar
mast	M.1ST040.PT	1	€ 159,00	€ 159,00	€ 588,89
armatuur	A.I2000	2	€ 258,00	€ 516,00	€ 1.911,11
lamp (bij armatuur - los van remplace)	L.PL-L 24	2	€ 3,00	€ 6,00	€ 22,22

**Plaatsen**

Mast		1	€ 57,00	€ 57,00	€ 211,11
Armatuur (incl. lamp)		2	€ 81,60	€ 163,20	€ 604,44
	Investeringskosten			€ 901,20	€ 3.337,78

**Storingen**

10% Lampstoringen tijdens levensduur lamp	rep. kosten+lamp	1	€ 20,00	€ 20,00	€ 74,07
10% VSA storingen tijdens levensduur armatuur	rep. kosten+vsa	1	€ 70,00	€ 70,00	€ 259,26

**Schoonmaken**

is inclusief bij remplace		0,00		0,00	0,00
---------------------------	--	------	--	------	------

**Remplace**

om de 4 jaar	arbeid	7,00	8,93	€ 62,50	€ 1.620,27
om de 4 jaar	materiaal	7,00	3,00	€ 21,00	€ 544,44

**Energiekosten**

Kwh Prijs		1,00		€ 0,18	
Branduren per jaar		1,00		4.100,00	
Systeem vermogen		1,00		24,00	
Kosten voor 40 jaar		1,00		708,48	€ 2.624,00

**CO2 uitstoot**

CO2 : 0,63 kg/Kw	over 40 jaar	0,63		3.936,00	14.577,78
------------------	--------------	------	--	----------	-----------

**Financiële lasten**

Investing				901,20	€ 3.337,78
Rentelasten 40 jaar	0,04			1.821,27	€ 6.745,45
Inflatie na 40 jaar	0,03			2.939,75	€ 10.887,96

**TCO**

Totale kosten over 40 jaar		0,00		€ 5.662,22	€ 20.971,18
CO2 uitstoot over 40 jaar in kilogram				3.936,00	14.577,78
			Per lichtpunt per jaar	€ 141,56	

**TCO berekening**

Mast, armatuur en lamp combinatie

**M.1ST040.PT-A.12310-L.PL-L 24****Uitgangspunten**

Verlichtingsrendement - woonstraat	0,22
Lichtniveau	3 lux
Profielbreedte	8
Lengte wegvak	100
Aantal masten voor 100m	<b>6,1</b>
Levensduur mast	40 jaar
Levensduur armatuur	20 jaar

**Aanschafkosten**

omschrijving		aantal	per stuk	Per mast	Per straat over 40 jaar
mast	M.1ST040.PT	1	€ 159,00	€ 159,00	€ 963,64
armatuur	A.12310	2	€ 576,00	€ 1.152,00	€ 6.981,82
lamp (bij armatuur - los van remplace)	L.PL-L 24	2	€ 3,00	€ 6,00	€ 36,36

**Plaatsen**

Mast		1	€ 57,00	€ 57,00	€ 345,45
Armatuur (incl. lamp)		2	€ 81,60	€ 163,20	€ 989,09
	Investeringskosten			€ 1.537,20	€ 9.316,36

**Storingsen**

10% Lampstoringsen tijdens levensduur lamp	rep. kosten+lamp	1	€ 20,00	€ 20,00	€ 121,21
10% VSA storingsen tijdens levensduur armatuur	rep. kosten+vsa	1	€ 70,00	€ 70,00	€ 424,24

**Schoonmaken**

is inclusief bij remplace		0,00		0,00	0,00
---------------------------	--	------	--	------	------

**Remplace**

om de 4 jaar	arbeid	7,00	8,93	€ 62,50	€ 2.651,35
om de 4 jaar	materiaal	7,00	3,00	€ 21,00	€ 890,91

**Energiekosten**

Kwh Prijs		1,00		€ 0,18	
Branduren per jaar		1,00		4.100,00	
Systeem vermogen		1,00		24,00	
Kosten voor 40 jaar		1,00		708,48	€ 4.293,82

**CO2 uitstoot**

CO2 : 0,63 kg/Kw	over 40 jaar	0,63		3.936,00	23.854,55
------------------	--------------	------	--	----------	-----------

**Financiële lasten**

Investing				1.537,20	€ 9.316,36
Rentelasten 40 jaar	0,04			3.106,59	€ 18.827,81
Inflatie na 40 jaar	0,03			5.014,40	€ 30.390,33

**TCO**

Totale kosten over 40 jaar		0,00		€ 9.658,19	€ 58.534,50
CO2 uitstoot over 40 jaar in kilogram				3.936,00	23.854,55
			Per lichtpunt per jaar	€ 241,45	

**TCO berekening**

Mast, armatuur en lamp combinatie

**M.1ST040.PT-AL-PRT-L.PL-L 24****Uitgangspunten**

Verlichtingsrendement - woonstraat	0,4
Lichtniveau	3 lux
Profielbreedte	8
Lengte wegvak	100
Aantal masten voor 100m	<b>3,3</b>
Levensduur mast	40 jaar
Levensduur armatuur	20 jaar

**Aanschafkosten**

omschrijving		aantal	per stuk	Per mast	Per straat over 40 jaar
mast	M.1ST040.PT	1	€ 159,00	€ 159,00	€ 530,00
armatuur	A.L-PRT	2	€ 325,50	€ 651,00	€ 2.170,00
lamp (bij armatuur - los van remplace)	L.PL-L 24	2	€ 3,00	€ 6,00	€ 20,00

**Plaatsen**

Mast		1	€ 57,00	€ 57,00	€ 190,00
Armatuur (incl. lamp)		2	€ 81,60	€ 163,20	€ 544,00
	Investeringskosten			€ 1.036,20	€ 3.454,00

**Storingen**

10% Lampstoringen tijdens levensduur lamp	rep. kosten+lamp	1	€ 20,00	€ 20,00	€ 66,67
10% VSA storingen tijdens levensduur armatuur	rep. kosten+vsa	1	€ 70,00	€ 70,00	€ 233,33

**Schoonmaken**

is inclusief bij remplace			0,00	0,00	0,00
---------------------------	--	--	------	------	------

**Remplace**

om de 4 jaar	arbeid	7,00	8,93	€ 62,50	€ 1.458,24
om de 4 jaar	materiaal	7,00	3,00	€ 21,00	€ 490,00

**Energiekosten**

Kwh Prijs		1,00		€ 0,18	
Branduren per jaar		1,00		4.100,00	
Systeem vermogen		1,00		24,00	
Kosten voor 40 jaar		1,00		708,48	€ 2.361,60

**CO2 uitstoot**

CO2 : 0,63 kg/Kw	over 40 jaar	0,63		3.936,00	13.120,00
------------------	--------------	------	--	----------	-----------

**Financiële lasten**

Investering				1.036,20	€ 3.454,00
Rentelasten 40 jaar	0,04			2.094,10	€ 6.980,33
Inflatie na 40 jaar	0,03			3.380,12	€ 11.267,08

**TCO**

Totale kosten over 40 jaar		0,00		€ 6.510,42	€ 21.701,40
CO2 uitstoot over 40 jaar in kilogram				3.936,00	13.120,00
			Per lichtpunt per jaar	€ 162,76	

**TCO berekening**

Mast, armatuur en lamp combinatie

**M.1ST040.PT-A.L-SGR-L.PL-L 24****Uitgangspunten**

Verlichtingsrendement - woonstraat	0,4
Lichtniveau	3 lux
Profielbreedte	8
Lengte wegvak	100
Aantal masten voor 100m	<b>3,3</b>
Levensduur mast	40 jaar
Levensduur armatuur	20 jaar

**Aanschafkosten**

omschrijving		aantal	per stuk	Per mast	Per straat over 40 jaar
mast	M.1ST040.PT	1	€ 159,00	€ 159,00	€ 530,00
armatuur	A.L-SGR	2	€ 382,50	€ 765,00	€ 2.550,00
lamp (bij armatuur - los van remplace)	L.PL-L 24	2	€ 3,00	€ 6,00	€ 20,00

**Plaatsen**

Mast		1	€ 57,00	€ 57,00	€ 190,00
Armatuur (incl. lamp)		2	€ 81,60	€ 163,20	€ 544,00
	Investeringskosten			€ 1.150,20	€ 3.834,00

**Storingen**

10% Lampstoringen tijdens levensduur lamp	rep. kosten+lamp	1	€ 20,00	€ 20,00	€ 66,67
10% VSA storingen tijdens levensduur armatuur	rep. kosten+vsa	1	€ 70,00	€ 70,00	€ 233,33

**Schoonmaken**

is inclusief bij remplace		0,00		0,00	0,00
---------------------------	--	------	--	------	------

**Remplace**

om de 4 jaar	arbeid	7,00	8,93	€ 62,50	€ 1.458,24
om de 4 jaar	materiaal	7,00	3,00	€ 21,00	€ 490,00

**Energiekosten**

Kwh Prijs		1,00		€ 0,18	
Branduren per jaar		1,00		4.100,00	
Systeem vermogen		1,00		24,00	
Kosten voor 40 jaar		1,00		708,48	€ 2.361,60

**CO2 uitstoot**

CO2 : 0,63 kg/Kw	over 40 jaar	0,63		3.936,00	13.120,00
------------------	--------------	------	--	----------	-----------

**Financiële lasten**

Investering				1.150,20	€ 3.834,00
Rentelasten 40 jaar	0,04			2.324,48	€ 7.748,28
Inflatie na 40 jaar	0,03			3.752,00	€ 12.506,65

**TCO**

Totale kosten over 40 jaar		0,00		€ 7.226,68	€ 24.088,94
CO2 uitstoot over 40 jaar in kilogram				3.936,00	13.120,00
			Per lichtpunt per jaar	€ 180,67	

**TCO berekening**

Mast, armatuur en lamp combinatie

**M.1ST060.EU-A.P.FGS224-L.PL-L 36****Uitgangspunten**

Verlichtingsrendement	0,22
Lichtniveau	3 lux
Profielbreedte	8
Lengte wegvak	100
Aantal masten voor 100m	<b>6,1</b>
Levensduur mast	40 jaar
Levensduur armatuur	20 jaar

**Aanschafkosten**

omschrijving		aantal	per stuk	Per mast	Per straat over 40 jaar
mast	M.1ST060.EU	1	€ 215,90	€ 215,90	€ 1.308,51
armatuur	A.P.FGS224	2	€ 159,60	€ 319,20	€ 1.934,55
lamp (bij armatuur - los van remplace)	LPL-L 36	2	€ 3,00	€ 6,00	€ 36,36

**Plaatsen**

Mast		1	€ 62,40	€ 62,40	€ 378,18
Armatuur (incl. lamp)		2	€ 100,08	€ 200,16	€ 1.213,09
	Investeringskosten			€ 803,66	€ 4.870,69

**Storingen**

10% Lampstoringen tijdens levensduur lamp	rep. kosten+lamp	1	€ 20,00	€ 20,00	€ 121,21
10% VSA storingen tijdens levensduur armatuur	rep. kosten+vsa	1	€ 70,00	€ 70,00	€ 424,24

**Schoonmaken**

is inclusief bij remplace		0,00		0,00	0,00
---------------------------	--	------	--	------	------

**Remplace**

om de 4 jaar	arbeid	7,00	9,38	€ 65,69	€ 2.786,76
om de 4 jaar	materiaal	7,00	3,00	€ 21,00	€ 890,91

**Energiekosten**

Kwh Prijs		1,00		€ 0,18	
Branduren per jaar		1,00		4.100,00	
Systeem vermogen		1,00		36,00	
Kosten voor 40 jaar		1,00		1.062,72	€ 6.440,73

**CO2 uitstoot**

CO2 : 0,63 kg/Kw	over 40 jaar	0,63		5.904,00	35.781,82
------------------	--------------	------	--	----------	-----------

**Financiële lasten**

Investing				803,66	€ 4.870,69
Rentelasten 40 jaar	0,04			1.624,16	€ 9.843,37
Inflatie na 40 jaar	0,03			2.621,58	€ 15.888,38

**TCO**

Totale kosten over 40 jaar		0,00		€ 5.049,40	€ 30.602,44
CO2 uitstoot over 40 jaar in kilogram				5.904,00	35.781,82
			Per lichtpunt per jaar	€ 126,24	

**TCO berekening**

Mast, armatuur en lamp combinatie

**M.1ST060.BG-A.L-MAK-L.SON-T50****Uitgangspunten**

Verlichtingsrendement	0,4
Lichtniveau	3 lux
Profielbreedte	8
Lengte wegvak	100
Aantal masten voor 100m	<b>3,3</b>
Levensduur mast	40 jaar
Levensduur armatuur	20 jaar

**Aanschafkosten**

omschrijving		aantal	per stuk	Per mast	Per straat over 40 jaar
mast	M.1ST060.BG	1	€ 985,00	€ 985,00	€ 3.283,33
armatuur	A.L-MAK	2	€ 531,50	€ 1.063,00	€ 3.543,33
lamp (bij armatuur - los van remplace)	L.SON-T50	2	€ 9,47	€ 18,94	€ 63,12

**Plaatsen**

Mast		1	€ 62,40	€ 62,40	€ 208,00
Armatuur (incl. lamp)		2	€ 100,08	€ 200,16	€ 667,20
	Investeringskosten			€ 2.329,50	€ 7.764,99

**Storingen**

10% Lamps storingen tijdens levensduur lamp	rep. kosten+lamp	1	€ 20,00	€ 20,00	€ 66,67
10% VSA storingen tijdens levensduur armatuur	rep. kosten+vsa	1	€ 70,00	€ 70,00	€ 233,33

**Schoonmaken**

is inclusief bij remplace			0,00	0,00	0,00
---------------------------	--	--	------	------	------

**Remplace**

om de 4 jaar	arbeid	7,00	9,38	€ 65,69	€ 1.532,72
om de 4 jaar	materiaal	7,00	9,47	€ 66,28	€ 1.546,44

**Energiekosten**

Kwh Prijs		1,00		€ 0,18	
Branduren per jaar		1,00		4.100,00	
Systeem vermogen		1,00		55,00	
Kosten voor 40 jaar		1,00		1.623,60	€ 5.412,00

**CO2 uitstoot**

CO2 : 0,63 kg/Kw	over 40 jaar	0,63		9.020,00	30.066,67
------------------	--------------	------	--	----------	-----------

**Financiële lasten**

Investering				2.329,50	€ 7.764,99
Rentelasten 40 jaar	0,04			4.707,77	€ 15.692,57
Inflatie na 40 jaar	0,03			7.598,90	€ 25.329,68

**TCO**

Totale kosten over 40 jaar		0,00		€ 14.636,17	€ 48.787,24
CO2 uitstoot over 40 jaar in kilogram				9.020,00	30.066,67
			Per lichtpunt per jaar	€ 365,90	



**TCO berekening**

Mast, armatuur en lamp combinatie

**M.1ST080.EU-AP-SGS252-L.SON-T50****Uitgangspunten**

Armatuur Rendement - 8m	0,46
Lichtniveau	3 lux
Profielbreedte	8
Lengte wegvak	100
Aantal masten voor 100m	<b>2,9</b>
Levensduur mast	40 jaar
Levensduur armatuur	20 jaar

**Aanschafkosten**

omschrijving		aantal	per stuk	Per mast	Per straat over 40 jaar
mast	M.1ST080.EU	1	€ 328,99	€ 328,99	€ 953,60
armatuur	A.P-SGS252	2	€ 257,60	€ 515,20	€ 1.493,33
lamp (bij armatuur - los van remplace)	L.SON-T50	2	€ 9,47	€ 18,94	€ 54,89

**Plaatsen**

Mast	1	€ 89,63	€ 89,63	€ 259,79
Armatuur (incl. lamp)	2	€ 143,54	€ 287,09	€ 832,14
			€ 1.239,84	€ 3.593,75

Investeringskosten

**Storingen**

10% Lampstoringen tijdens levensduur lamp	rep. kosten+lamp	1	€ 20,00	€ 20,00	€ 57,97
10% VSA storingen tijdens levensduur armatuur	rep. kosten+vsa	1	€ 70,00	€ 70,00	€ 202,90

**Schoonmaken**

is inclusief bij remplace	0,00	0,00	0,00
---------------------------	------	------	------

**Remplace**

om de 4 jaar	arbeid	7,00	10,73	€ 75,10	€ 1.523,69
om de 4 jaar	materiaal	7,00	9,47	€ 66,28	€ 1.344,73

**Energiekosten**

Kwh Prijs	1,00	€ 0,18	
Branduren per jaar	1,00	4.100,00	
Systeem vermogen	1,00	55,00	
Kosten voor 40 jaar	1,00	1.623,60	€ 4.706,09

**CO2 uitstoot**

CO2 : 0,63 kg/Kw	over 40 jaar	0,63	9.020,00	26.144,93
------------------	--------------	------	----------	-----------

**Financiële lasten**

Investering			1.239,84	€ 3.593,75
Rentelasten 40 jaar	0,04		2.505,65	€ 7.262,75
Inflatie na 40 jaar	0,03		4.044,42	€ 11.722,95

**TCO**

Totale kosten over 40 jaar	0,00	€ 7.789,91	€ 22.579,45
CO2 uitstoot over 40 jaar in kilogram		9.020,00	26.144,93
	Per lichtpunt per jaar	€ 194,75	

**TCO berekening**

Mast, armatuur en lamp combinatie

**M.1AL080.EU-A.P-SGS252-L.SON-T50****Uitgangspunten**

Armatuur Rendement - 8m	0,46
Lichtniveau	3 lux
Profielbreedte	8
Lengte wegvak	100
Aantal masten voor 100m	<b>2,9</b>
Levensduur mast	40 jaar
Levensduur armatuur	20 jaar

**Aanschafkosten**

omschrijving		aantal	per stuk	Per mast	Per straat over 40 jaar
mast	M.1AL080.EU	1	€ 338,40	€ 338,40	€ 980,87
armatuur	A.P-SGS252	2	€ 257,60	€ 515,20	€ 1.493,33
lamp (bij armatuur - los van remplace)	L.SON-T50	2	€ 9,47	€ 18,94	€ 54,89

**Plaatsen**

Mast		1	€ 89,63	€ 89,63	€ 259,79
Armatuur (incl. lamp)		2	€ 143,54	€ 287,09	€ 832,14
	Investeringskosten			€ 1.249,25	€ 3.621,02

**Storingen**

10% Lampstoringen tijdens levensduur lamp	rep. kosten+lamp	1	€ 20,00	€ 20,00	€ 57,97
10% VSA storingen tijdens levensduur armatuur	rep. kosten+vsa	1	€ 70,00	€ 70,00	€ 202,90

**Schoonmaken**

is inclusief bij remplace			0,00	0,00	0,00
---------------------------	--	--	------	------	------

**Remplace**

om de 4 jaar	arbeid	7,00	10,73	€ 75,10	€ 1.523,69
om de 4 jaar	materiaal	7,00	9,47	€ 66,28	€ 1.344,73

**Energiekosten**

Kwh Prijs		1,00		€ 0,18	
Branduren per jaar		1,00		4.100,00	
Systeem vermogen		1,00		55,00	
Kosten voor 40 jaar		1,00		1.623,60	€ 4.706,09

**CO2 uitstoot**

CO2 : 0,63 kg/Kw	over 40 jaar	0,63		9.020,00	26.144,93
------------------	--------------	------	--	----------	-----------

**Financiële lasten**

Investing				1.249,25	€ 3.621,02
Rentelasten 40 jaar	0,04			2.524,66	€ 7.317,86
Inflatie na 40 jaar	0,03			4.075,11	€ 11.811,91

**TCO**

Totale kosten over 40 jaar		0,00		€ 7.849,02	€ 22.750,79
CO2 uitstoot over 40 jaar in kilogram				9.020,00	26.144,93
			Per lichtpunt per jaar	€ 196,23	

**TCO berekening**

Mast, armatuur en lamp combinatie

**M.1AL100.EU-A.P-SGS252-L.SON-T70****Uitgangspunten**

Armatuur Rendement - 8m	0,46
Lichtniveau	3 lux
Profielbreedte	8
Lengte wegvak	100
Aantal masten voor 100m	<b>2,9</b>
Levensduur mast	40 jaar
Levensduur armatuur	20 jaar

**Aanschafkosten**

omschrijving		aantal	per stuk	Per mast	Per straat over 40 jaar
mast	M.1AL100.EU	1	€ 498,00	€ 498,00	€ 1.443,48
armatuur	A.P-SGS252	2	€ 257,60	€ 515,20	€ 1.493,33
lamp (bij armatuur - los van remplace)	L.SON-T70	2	€ 9,47	€ 18,94	€ 54,89

**Plaatsen**

Mast		1	€ 103,98	€ 103,98	€ 301,39
Armatuur (incl. lamp)		2	€ 143,54	€ 287,09	€ 832,14
	Investeringskosten			€ 1.423,20	€ 4.125,23

**Storingen**

10% Lampstoringen tijdens levensduur lamp	rep. kosten+lamp	1	€ 20,00	€ 20,00	€ 57,97
10% VSA storingen tijdens levensduur armatuur	rep. kosten+vsa	1	€ 70,00	€ 70,00	€ 202,90

**Schoonmaken**

is inclusief bij remplace		0,00		0,00	0,00
---------------------------	--	------	--	------	------

**Remplace**

om de 4 jaar	arbeid	7,00	10,73	€ 75,10	€ 1.523,69
om de 4 jaar	materiaal	7,00	9,47	€ 66,28	€ 1.344,73

**Energiekosten**

Kwh Prijs		1,00		€ 0,18	
Branduren per jaar		1,00		4.100,00	
Systeem vermogen		1,00		75,00	
Kosten voor 40 jaar		1,00		2.214,00	€ 6.417,39

**CO2 uitstoot**

CO2 : 0,63 kg/Kw	over 40 jaar	0,63		12.300,00	35.652,17
------------------	--------------	------	--	-----------	-----------

**Financiële lasten**

Investering				1.423,20	€ 4.125,23
Rentelasten 40 jaar	0,04			2.876,21	€ 8.336,84
Inflatie na 40 jaar	0,03			4.642,55	€ 13.456,65

**TCO**

Totale kosten over 40 jaar		0,00		€ 8.941,96	€ 25.918,72
CO2 uitstoot over 40 jaar in kilogram				12.300,00	35.652,17
			Per lichtpunt per jaar	€ 223,55	

**TCO berekening**

Mast, armatuur en lamp combinatie

**M.1ST100.EU-A.P-SGS252-L.SON-T70****Uitgangspunten**

Armatuur Rendement - 8m	0,46
Lichtniveau	3 lux
Profielbreedte	8
Lengte wegvak	100
Aantal masten voor 100m	<b>2,9</b>
Levensduur mast	40 jaar
Levensduur armatuur	20 jaar

**Aanschafkosten**

omschrijving		aantal	per stuk	Per mast	Per straat over 40 jaar
mast	M.1ST100.EU	1	€ 510,00	€ 510,00	€ 1.478,25
armatuur	A.P-SGS252	2	€ 257,60	€ 515,20	€ 1.493,33
lamp (bij armatuur - los van remplace)	L.SON-T70	2	€ 9,47	€ 18,94	€ 54,89

**Plaatsen**

Mast		1	€ 103,98	€ 103,98	€ 301,39
Armatuur (incl. lamp)		2	€ 143,54	€ 287,09	€ 832,14
	Investeringskosten			€ 1.435,20	€ 4.160,00

**Storingen**

10% Lampstoringen tijdens levensduur lamp	rep. kosten+lamp	1	€ 20,00	€ 20,00	€ 57,97
10% VSA storingen tijdens levensduur armatuur	rep. kosten+vsa	1	€ 70,00	€ 70,00	€ 202,90

**Schoonmaken**

is inclusief bij remplace			0,00	0,00	0,00
---------------------------	--	--	------	------	------

**Remplace**

om de 4 jaar	arbeid	7,00	10,73	€ 75,10	€ 1.523,69
om de 4 jaar	materiaal	7,00	9,47	€ 66,28	€ 1.344,73

**Energiekosten**

Kwh Prijs		1,00		€ 0,18	
Branduren per jaar		1,00		4.100,00	
Systeem vermogen		1,00		75,00	
Kosten voor 40 jaar		1,00		2.214,00	€ 6.417,39

**CO2 uitstoot**

CO2 : 0,63 kg/Kw	over 40 jaar	0,63		12.300,00	35.652,17
------------------	--------------	------	--	-----------	-----------

**Financiële lasten**

Investering				1.435,20	€ 4.160,00
Rentelasten 40 jaar	0,04			2.900,45	€ 8.407,11
Inflatie na 40 jaar	0,03			4.681,68	€ 13.570,08

**TCO**

Totale kosten over 40 jaar		0,00		€ 9.017,33	€ 26.137,19
CO2 uitstoot over 40 jaar in kilogram				12.300,00	35.652,17
			Per lichtpunt per jaar	€ 225,43	

**TCO berekening**

Mast, armatuur en lamp combinatie

**M.1AL100.EU-A.P-SGS252-L.SON-T70****Uitgangspunten**

Armatuur Rendement - 8m	0,46
Lichtniveau	3 lux
Profielbreedte	8
Lengte wegvak	100
Aantal masten voor 100m	<b>2,9</b>
Levensduur mast	40 jaar
Levensduur armatuur	20 jaar

**Aanschafkosten**

omschrijving		aantal	per stuk	Per mast	Per straat over 40 jaar
mast	M.1AL100.EU	1	€ 498,00	€ 498,00	€ 1.443,48
armatuur	A.P-SGS252	2	€ 257,60	€ 515,20	€ 1.493,33
lamp (bij armatuur - los van remplace)	L.SON-T70	2	€ 9,47	€ 18,94	€ 54,89

**Plaatsen**

Mast		1	€ 103,98	€ 103,98	€ 301,39
Armatuur (incl. lamp)		2	€ 143,54	€ 287,09	€ 832,14
	Investeringskosten			€ 1.423,20	€ 4.125,23

**Storingen**

10% Lampstoringen tijdens levensduur lamp	rep. kosten+lamp	1	€ 20,00	€ 20,00	€ 57,97
10% VSA storingen tijdens levensduur armatuur	rep. kosten+vsa	1	€ 70,00	€ 70,00	€ 202,90

**Schoonmaken**

is inclusief bij remplace			0,00	0,00	0,00
---------------------------	--	--	------	------	------

**Remplace**

om de 4 jaar	arbeid	7,00	10,73	€ 75,10	€ 1.523,69
om de 4 jaar	materiaal	7,00	9,47	€ 66,28	€ 1.344,73

**Energiekosten**

Kwh Prijs		1,00		€ 0,18	
Branduren per jaar		1,00		4.100,00	
Systeem vermogen		1,00		75,00	
Kosten voor 40 jaar		1,00		2.214,00	€ 6.417,39

**CO2 uitstoot**

CO2 : 0,63 kg/Kw	over 40 jaar		0,63	12.300,00	35.652,17
------------------	--------------	--	------	-----------	-----------

**Financiële lasten**

Investering				1.423,20	€ 4.125,23
Rentelasten 40 jaar	0,04			2.876,21	€ 8.336,84
Inflatie na 40 jaar	0,03			4.642,55	€ 13.456,65

**TCO**

Totale kosten over 40 jaar		0,00		€ 8.941,96	€ 25.918,72
CO2 uitstoot over 40 jaar in kilogram				12.300,00	35.652,17
			Per lichtpunt per jaar	€ 223,55	